

Nathan P O R T F O L I O Design industriel.
2026.
Portafax



04/07/1999	06.35.59.23.39	33000
contact@nap.design		



● À propos.

BONJOUR !

Je suis **Nathan**, designer partagé entre la **rigueur technique** et la **curiosité créative**.

Formé en **conception industrielle** puis en **design produit**, j'ai appris à penser un objet dans sa **réalité de fabrication** autant que dans son **usage quotidien**. Ce double regard, je le nourris sur le terrain en **observant, en questionnant, en prototypant**.

Animé par **l'envie d'aider** et **d'apprendre** en continu, je place **l'humain** et **l'écologie** au cœur de mes projets.

● Profil.

 Designer Industriel  Bordeaux centre
 06.35.59.23.39  Nathan Portafax

● Stages.

● Agence de design global

Félix associés, Bordeaux

2021 (3 mois)

Conception et prototypage de produits variés • Autonomie • Éco-conception • Écoute client

● Bureau d'études en Génie civil

Esiris group, Villenave d'Ornon

2018 (2 mois)

Étude de matériaux • Étude et relevé de terrain

● Bureau recherche et développement

Lectra, Cestas

2018 (2 semaines)

Curiosité technique • Découverte d'un logiciel CAO métier

● Architecture bâtiments patrimoniaux

Agence d'architecture, Bordeaux

2014 (2 semaines)

Observation et analyse de l'espace bâti • Création de plans

● Bachelor Design de Produit

École de Condé, Bordeaux

2019-2022

Démarche et méthodologie du design • Design centré usage • Recherche utilisateur • Direction artistique • Prototypage et maquette

● BTS Conception de Produits Industriels

Lycée Gustave Eiffel, Bordeaux

2017-2019

Conception mécanique et CAO • Étude de matériaux et procédés de fabrication • Lecture et production de plans normalisés • Rédaction de cahiers des charges

● Bac Sciences de l'Ingénieur

Lycée Gustave Eiffel, Bordeaux

2014-2017

Spécialité ISN (Informatique et Science du Numérique)

● Études.

● Centres d'intérêt.



● Logiciels.



● Expériences.

● Professeur BTS option design produit

Lycée Gustave Eiffel, Bordeaux

Décembre 2023-Mai 2026

Transmission des savoirs en design industriel • Pédagogie et vulgarisation de concepts techniques • Rigueur et organisation

● Technicien bureau d'études automobile

A.C.A. France, Eysines

Août 2023-Juillet 2025

Amélioration continue de composants véhicule PMR • Création des dossiers de production • Mise en place de méthodologies de conception, fabrication et gestion • Collaboration multi-services

● Designer Junior

In Spirit Design, Bordeaux

Avril-Juin 2023

Réaliser une ambiance sensorielle autour d'un produit • Prendre des initiatives et être force de proposition • Sensibilité graphique • Communication et présentation de projets

Sommaire.



01.

Mobility.

Brief • Présentation • Améliorations • Détails • Résultat • Rendu final



02.

JeanPorte.

Brief • Analyse • Recherche • Développement • Détails • Rendu final



03.

Leayer.

Brief • Recherche • Développement • Maquettes • Rendu final



04.

eRescue.

Brief • Analyse • Recherche • Développement • Rendu final



05.

GreenGlasses.

Brief • Analyse • Recherche • Développement • Prototypes



06.

Plus.

Aménagement • Packaging • Mobilier/urbain • Conditionnement





07.

Autre.

Rendering • Argentique

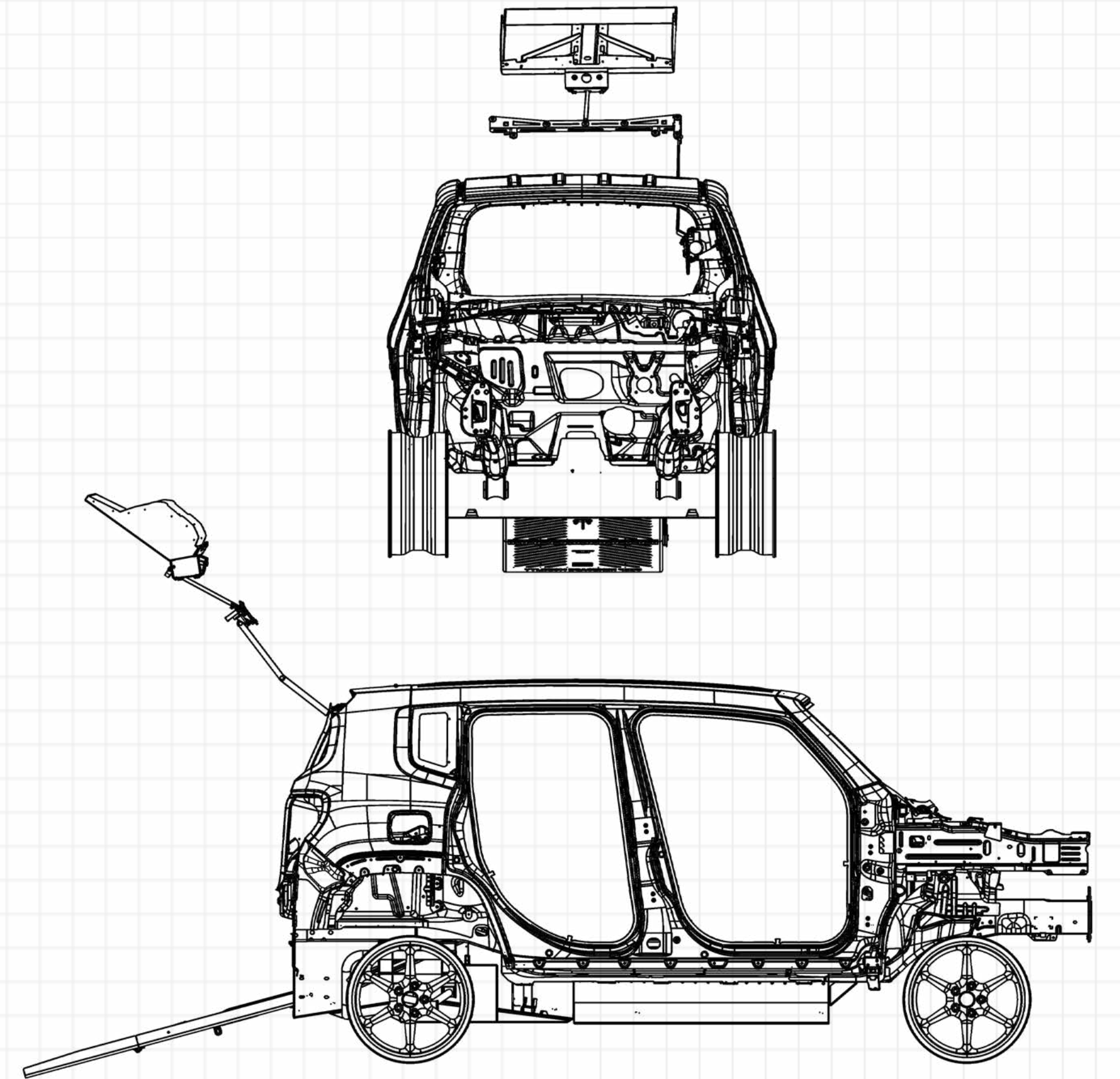
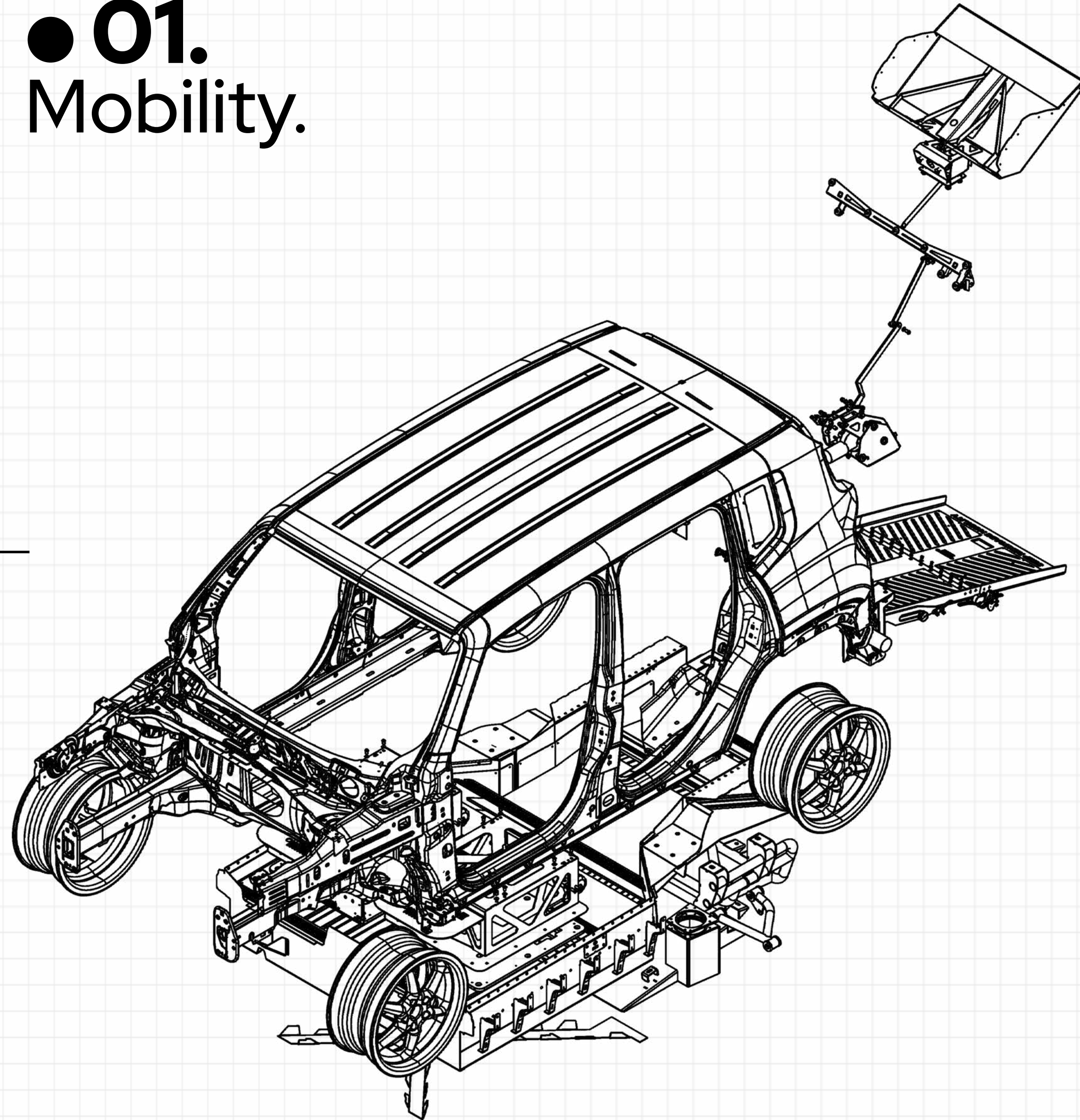
● 01. Mobility.



COMPÉTENCES : <ul style="list-style-type: none"> • Conception détaillée • Amélioration continue • Documents techniques • Méthodologie de conception 	TYPE :	Transport		
	DURÉE :	2 ans		
	PERSONNES :	3		
	CONTEXTE :	Entreprise		
<small>LES INFORMATIONS CONTENUES DANS CE PORT-FOLIO SONT LA PROPRIÉTÉ DE NATHAN PORTAFAX. TOUTE REPRODUCTION PARTIELLE OU TOTALE SANS L'AUTORISATION ÉCRITE DE NATHAN PORTAFAX EST STRICTEMENT INTERDITE.</small>		Échelle : 1:300	Révision : A	1920x1080
		n°plan :	AM-TTT-001	

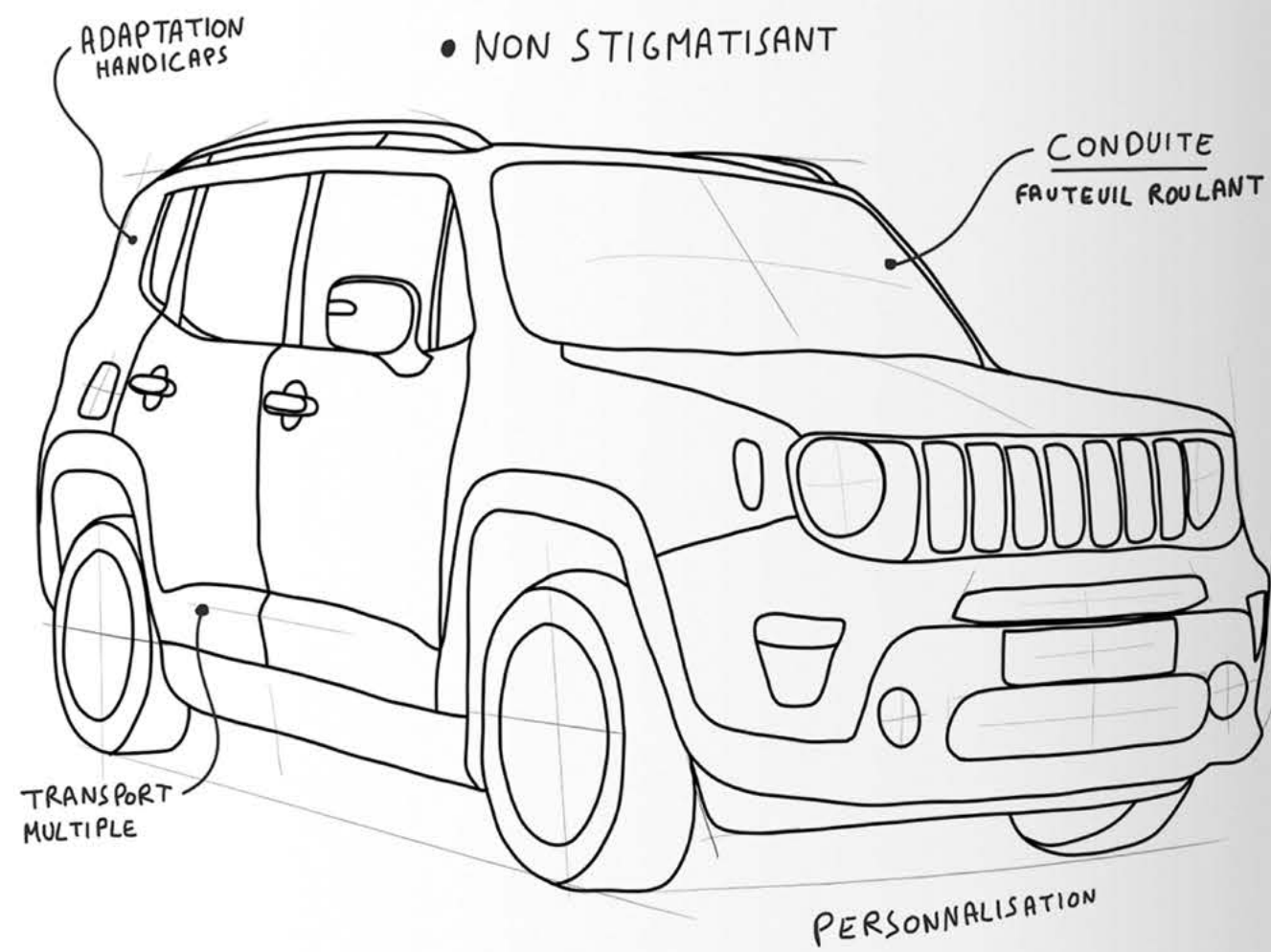
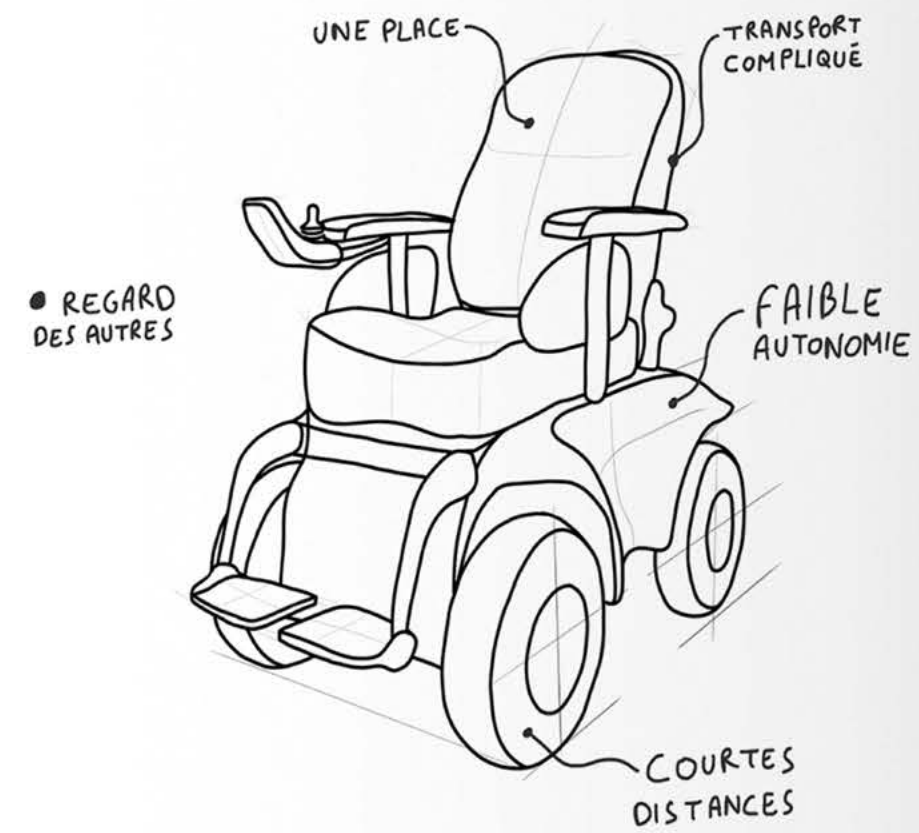

Comment faciliter le retour à la mobilité ?

Brief.

Dans un futur de plus en plus inclusif, l'**insertion des personnes en situation de handicap** constitue un enjeu politique et social majeur.

A.C.A développe une **solution globale de mobilité** (services, accessoires, véhicules...) afin de répondre efficacement à chaque type de handicap et à son évolution. En concevant **leur propre véhicule conduisible en fauteuil roulant**, A.C.A propose une **conduite autonome** pour un quotidien facilité et **non stigmatisant**.

Mon objectif est d'**améliorer le véhicule Jeep** en intervenant sur **l'ensemble de ses composantes** (production, montage, documents techniques, visuels, communication, etc.) afin de l'optimiser.



JEEP RENEGADE MOBILITY

Seul véhicule Made in France conduit en fauteuil roulant

01. Modularité

Jusqu'à 2 fauteuils roulants et 3 passagers

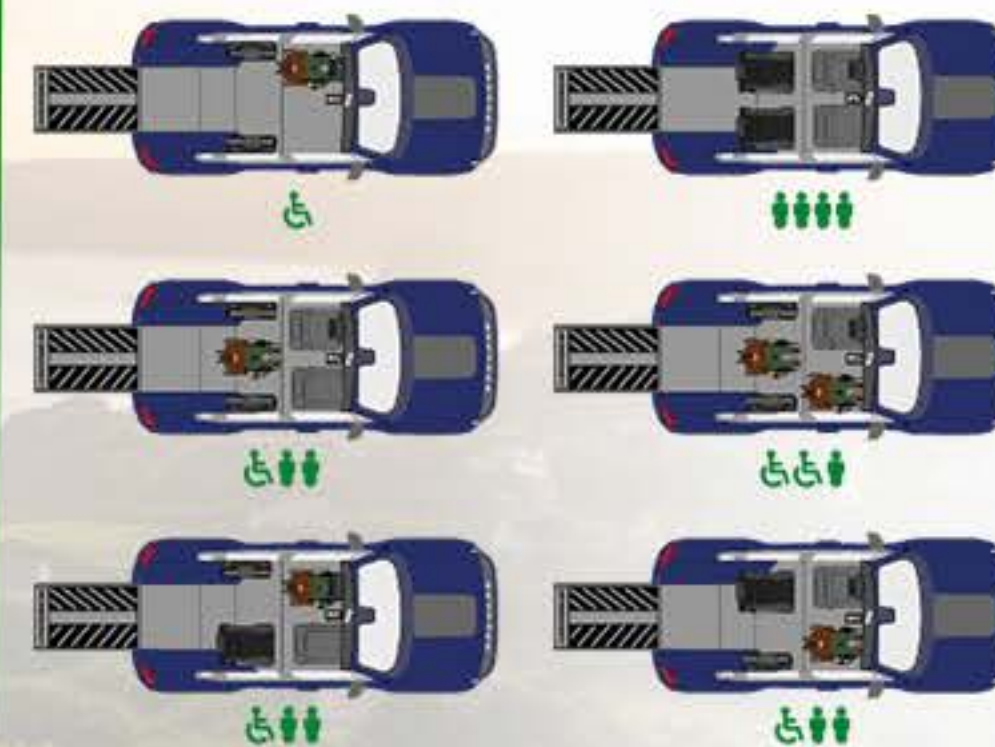

02. Compacité

Non stigmatisant, idéal en milieu urbain



03. Sécurité

Fixation automatique du fauteuil roulant



04. Accessibilité

Ouverture de la rampe et du coffre



Améliorations.

01. Passage de vitesses
Améliorer le mécanisme

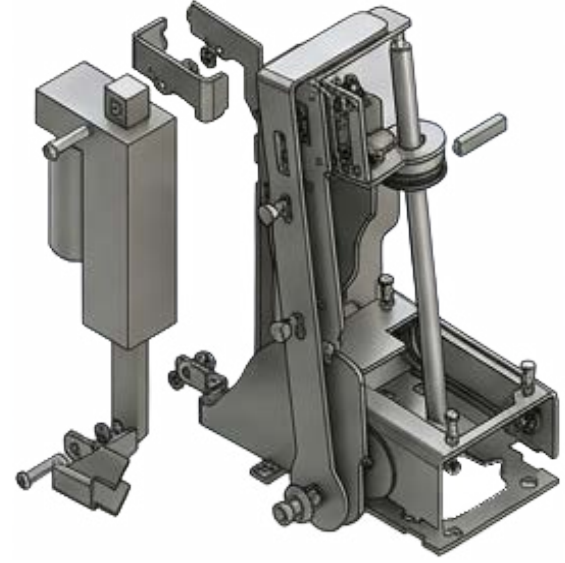

04. Réservoir
Test de conformité



08. Moteur coffre
Faciliter l'assemblage

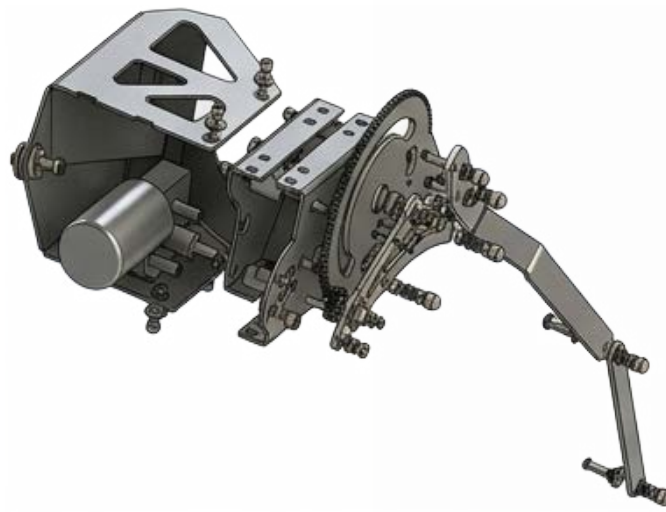

02. Embase de siège
Respecter les contraintes

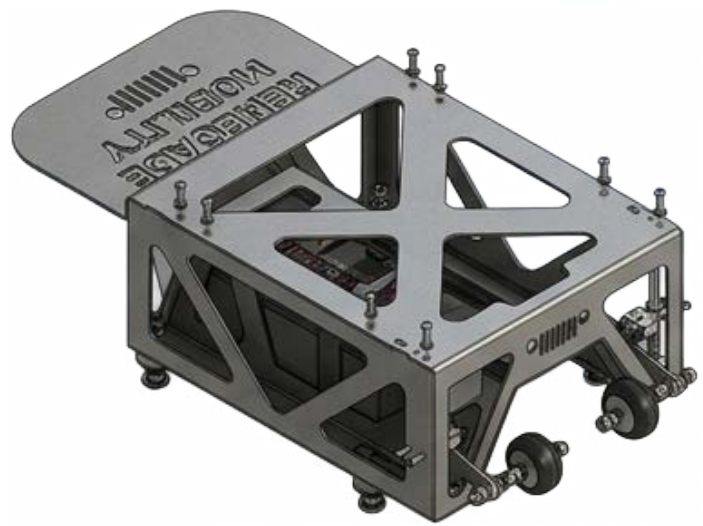

05. Essieu
Réduction du coût

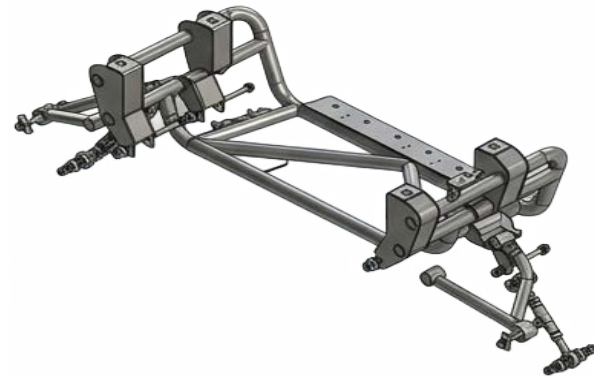

03. Plancher
Industrialiser l'assemblage

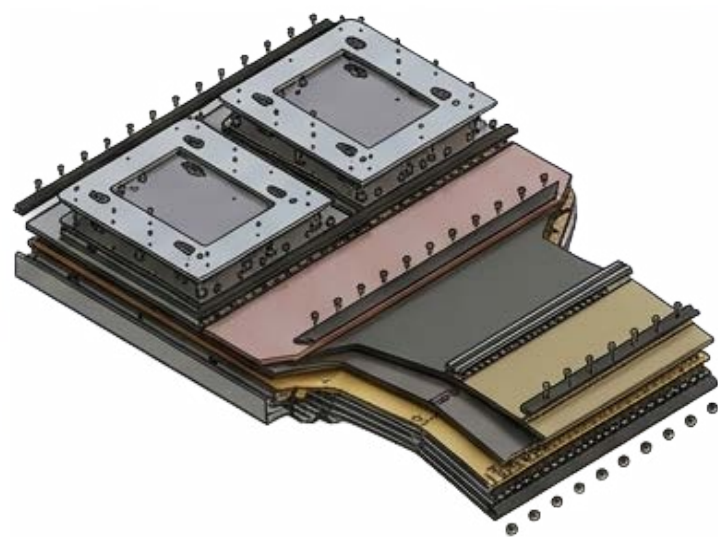

06. Rampe
Qualité des pièces



07. Hayon
Faciliter le montage



01.

02.

03.

07.

08.

06.

05.

04.

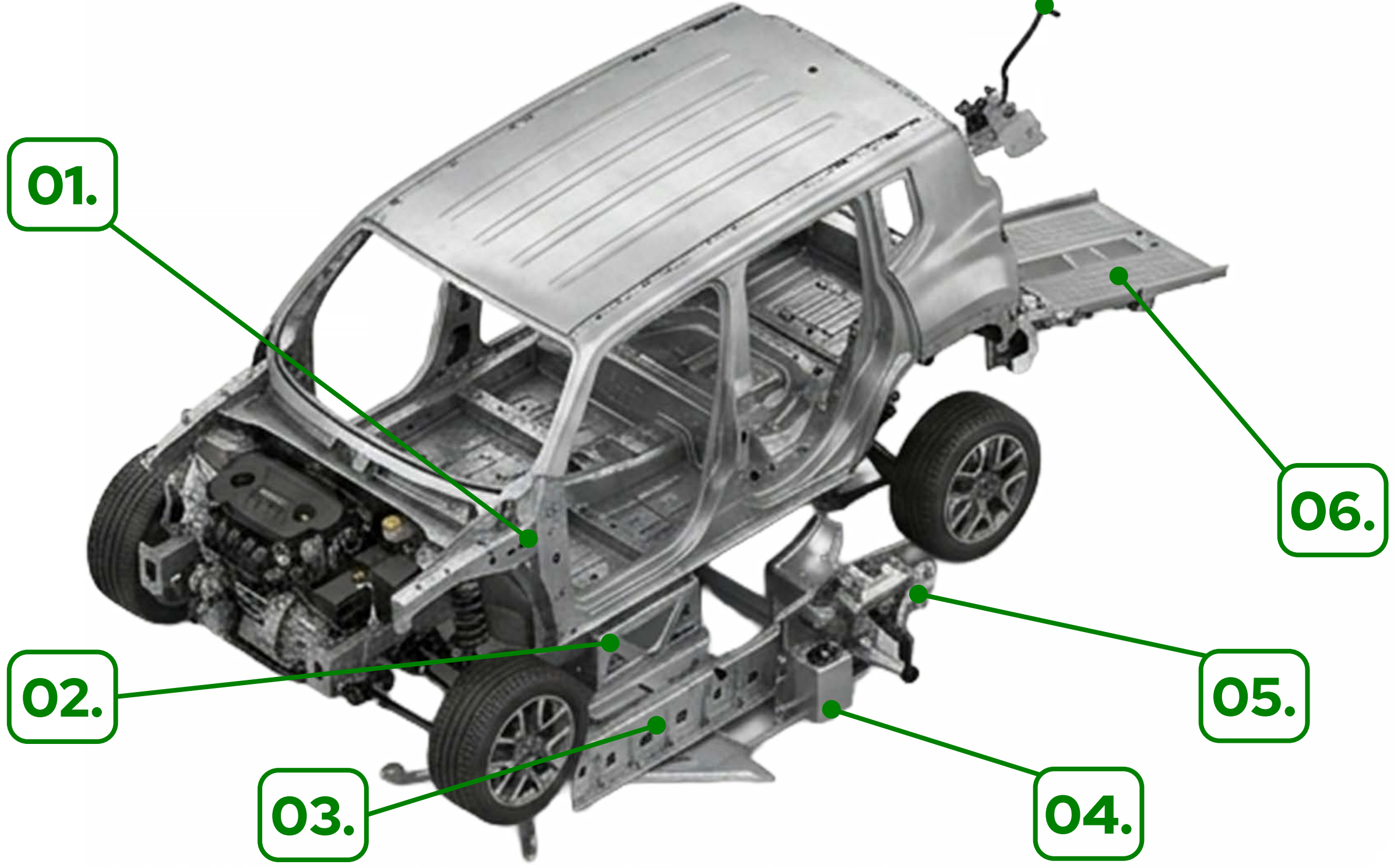

Détails.

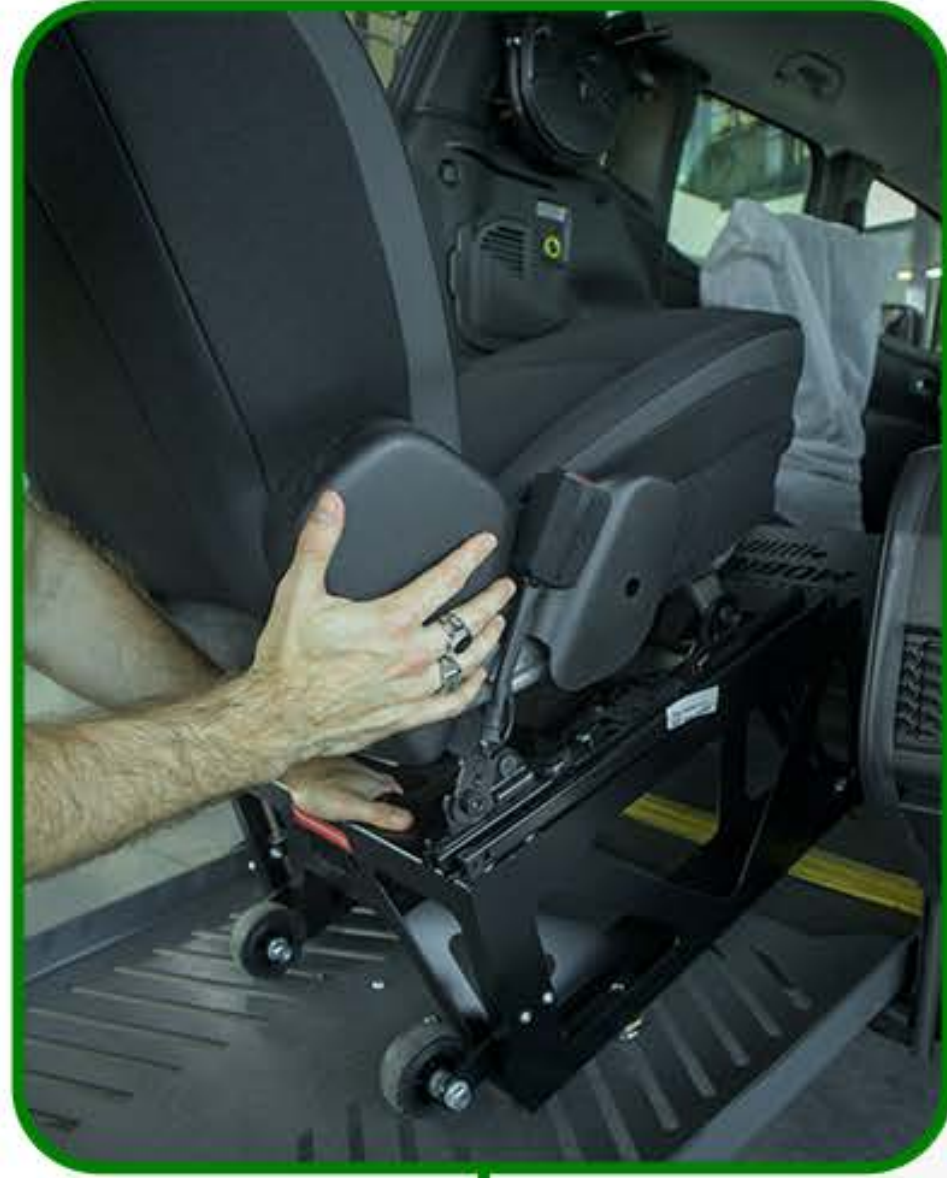

Embase de siège.



Passage de vitesses.

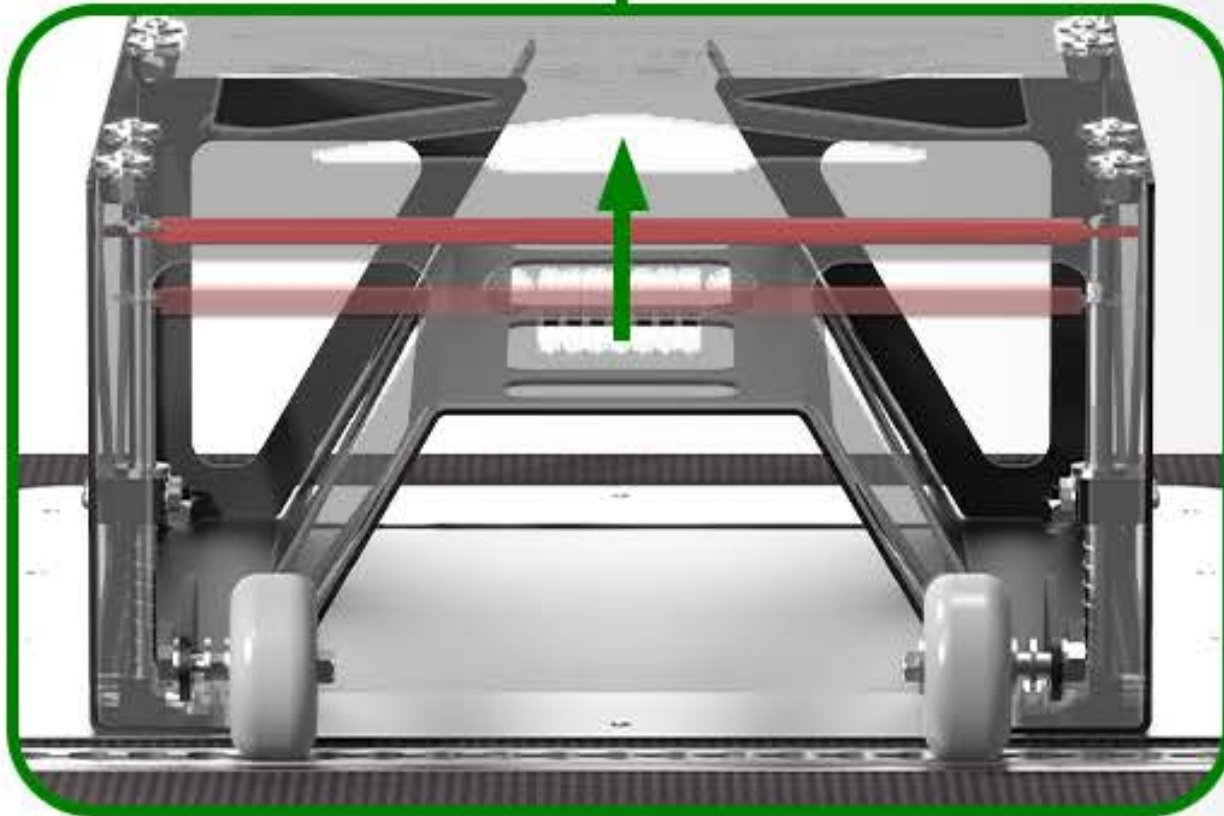

Réduction du jeu latéral et des contraintes sur le mécanisme d'ancrage.

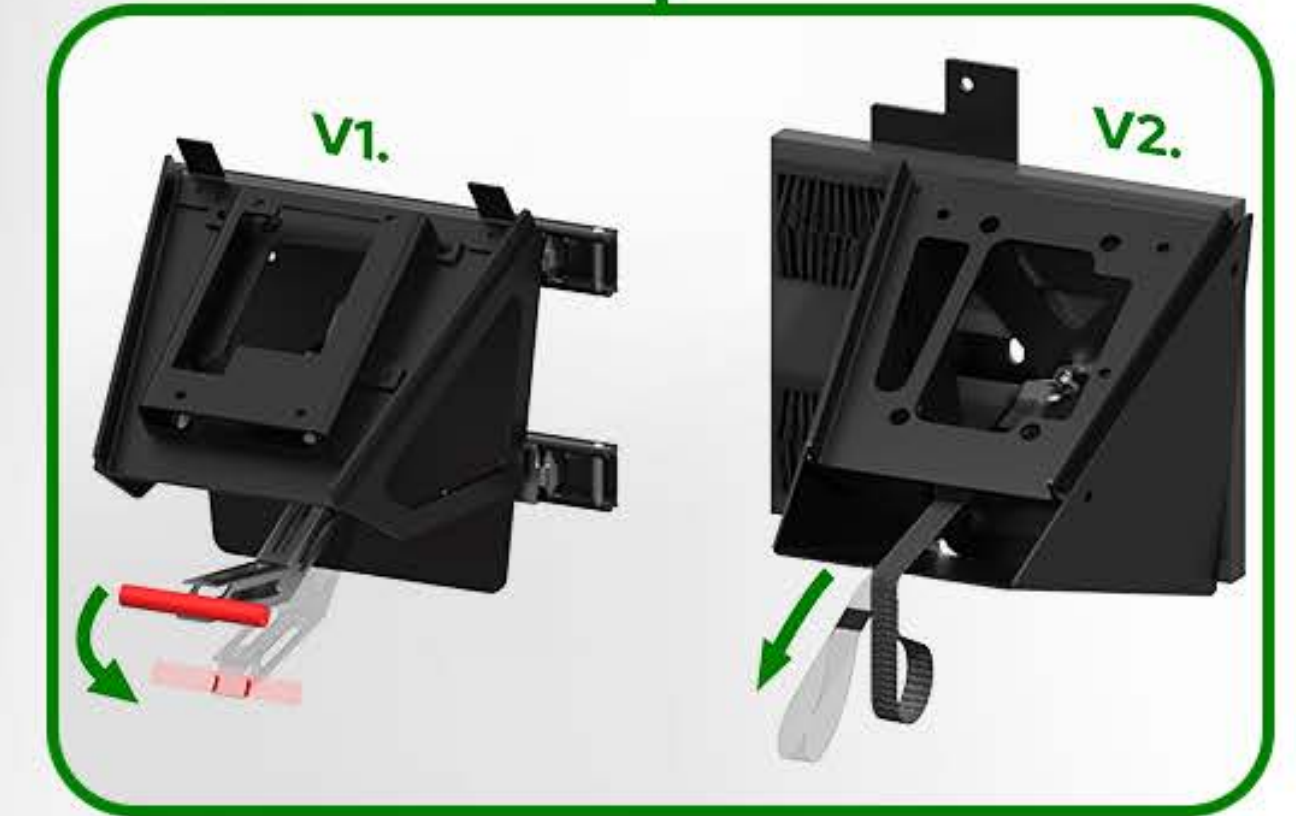
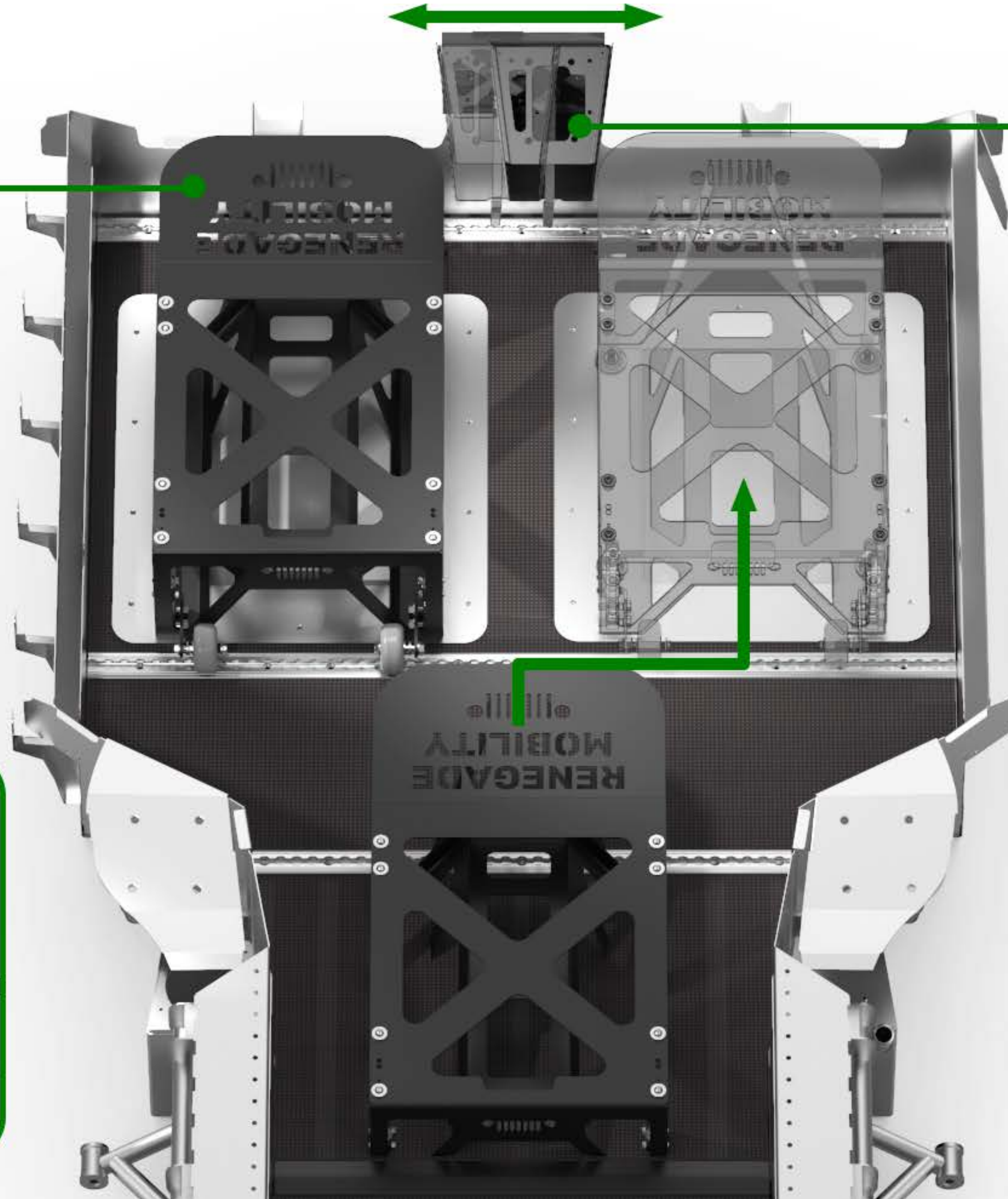

Amélioration du mécanisme de déverrouillage adapté au handicap.

Résultat.

Prise de poste.

Production d'un kit Jeep

€ 10500€

🕒 131,5h

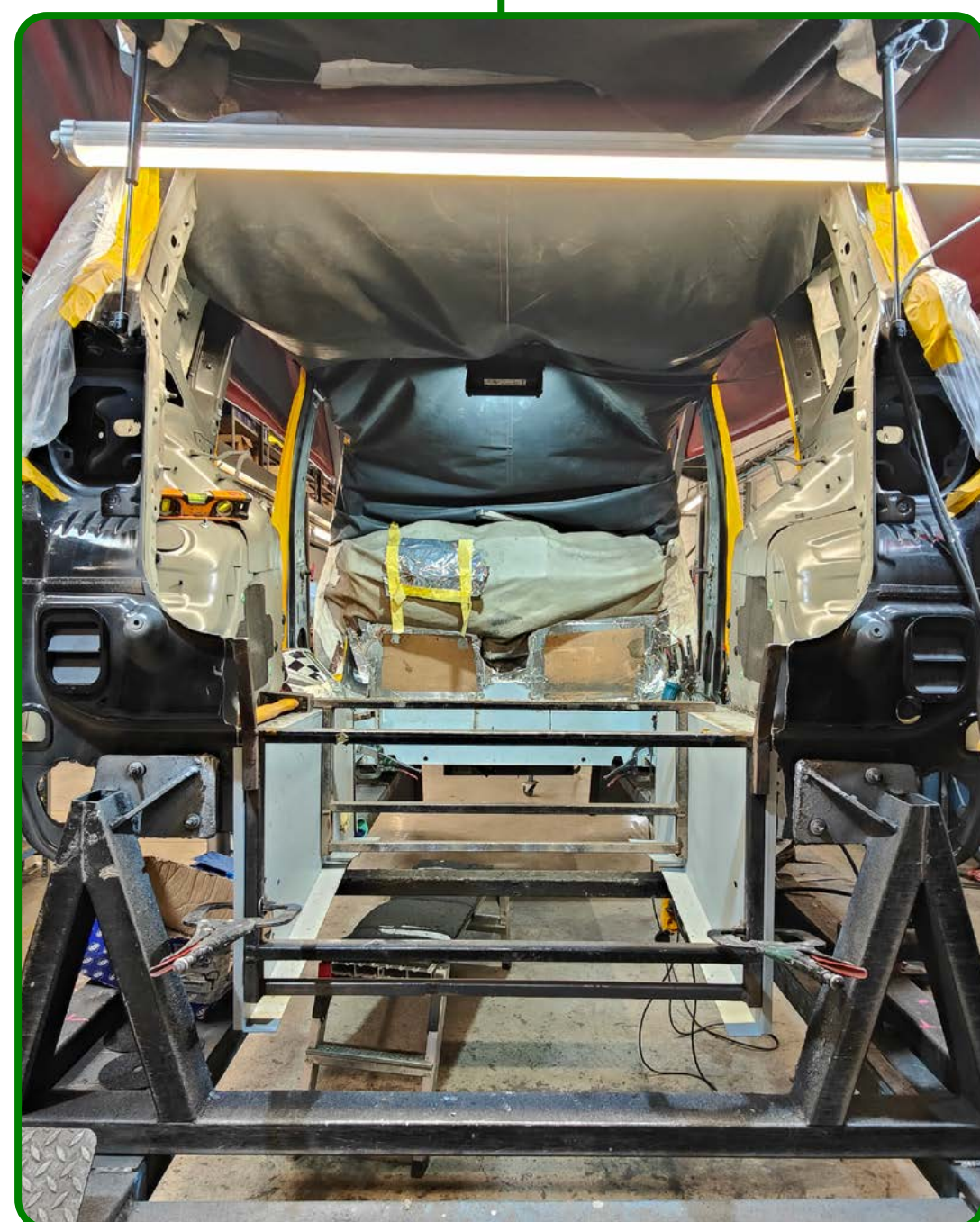

Jeep après le décaissement.

Analyse existant.

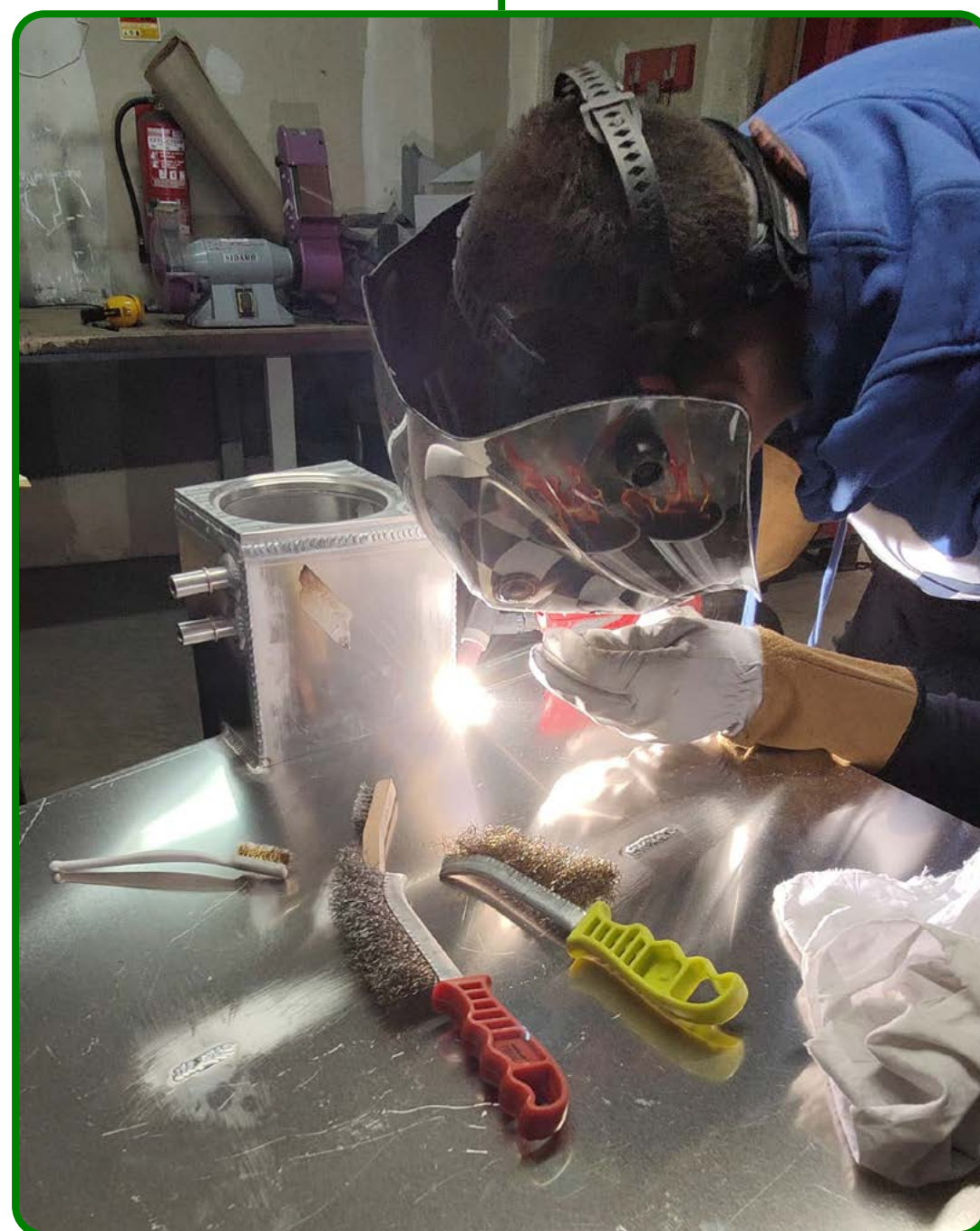

Étapes d'assemblage.

Designation	Quantité	P.U.H.T.	TVA	Prix net
7202-7-183 + FLIAGE ép 3 mm Acier S235JRG2	3,00	19,27	20,00	57,81
7202-7-184 + FLIAGE ép 3 mm Acier S235JRG2	3,00	19,27	20,00	57,81
7202-7-180 ép 3 mm Acier S235JRG2	12,00	0,36	20,00	4,32
7202-7-194 + FLIAGE ép 3 mm Acier S235JRG2	3,00	18,15	20,00	54,45
7202-7-195 + FLIAGE ép 3 mm Acier S235JRG2	3,00	18,59	20,00	55,77
7202-7-221 ép 3 mm Acier S235JRG2	3,00	0,94	20,00	2,82
7202-7-223 + FLIAGE ép 3 mm Acier S235JRG2	3,00	7,74	20,00	23,22
7202-7-224 + FLIAGE ép 3 mm Acier S235JRG2	3,00	7,72	20,00	23,16
7202-7-231 + FLIAGE ép 3 mm Acier S235JRG2	6,00	4,76	20,00	28,56
7202-7-268 + FLIAGE ép 3 mm Acier S235JRG2	3,00	11,18	20,00	33,54
7202-7-304 + FLIAGE ép 3 mm Acier S235JRG2	3,00	17,88	20,00	53,64
7202-7-321 ép 3 mm Acier S235JRG2	3,00	0,20	20,00	0,60
7202-7-329 + FLIAGE ép 3 mm Acier S235JRG2	3,00	8,23	20,00	24,69
7202-7-330 + FLIAGE ép 3 mm Acier S235JRG2	3,00	8,32	20,00	24,96
7202-7-332 + FLIAGE ép 3 mm Acier S235JRG2	3,00	9,02	20,00	27,06
7202-7-333 + FLIAGE ép 3 mm Acier S235JRG2	3,00	7,57	20,00	22,71
7202-7-334 ép 3 mm Acier S235JRG2	3,00	1,54	20,00	4,62
7202-7-335 + FLIAGE ép 3 mm Acier S235JRG2	3,00	9,20	20,00	27,60
7202-7-336 + FLIAGE ép 3 mm Acier S235JRG2	3,00	9,24	20,00	27,72
7202-7-337-2 + FLIAGE ép 3 mm Acier S235JRG2	3,00	8,78	20,00	26,34

Prix des pièces.

Amélioration.

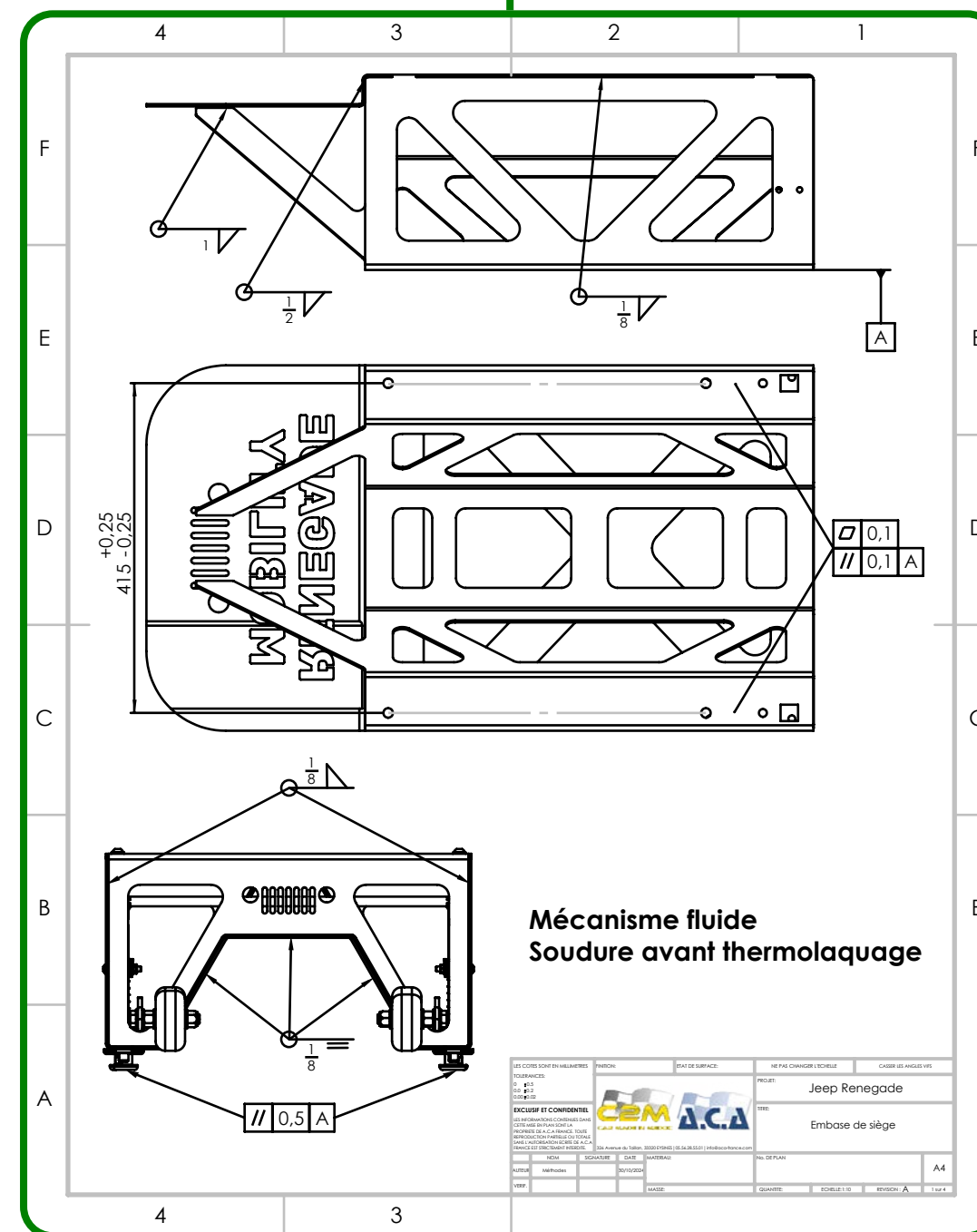

Plans de tolérances et soudures.

Fournisseur	Contact	Echange	Ensemble	Détails	Prix	Total	Commentaire
ACA			Embase	Fluide + Soudure + pose	100		
				Montage	22,27	122,27	Kit épuisé, prix (pièces)
				Fluide + Soudure	10,14		
				Fluide + Soudure	252,2		
				Montage	119,5	527,2	Possible de tout faire. Décaif.
			Embase	prototype	4045,32	2870,04	Merci par le projet, mais essai en conséquence. Plus Chan.
						920	Vous travaillez dans des chaînes
			Embase	Montage	40,0	550,25	à discuter
				facturation	10400		
						940	à discuter
			Embase	Fluide + Soudure + pose	200		
				Montage	617	817	Soudage, installation avec tout l'assemblage et décaif
				Fluide + Soudure	31		
				Montage	72	333	à discuter
			Embase	Fluide + Soudure	230		
				Fluide	2700		
				Fluide	70	300	possibilité montage quarts, bons échanges, devis soigné

Recherche fournisseurs.

Externalisation.

Production d'un kit Jeep

€ 8500€ ↘ -19%

🕒 86,3h ↘ -34%

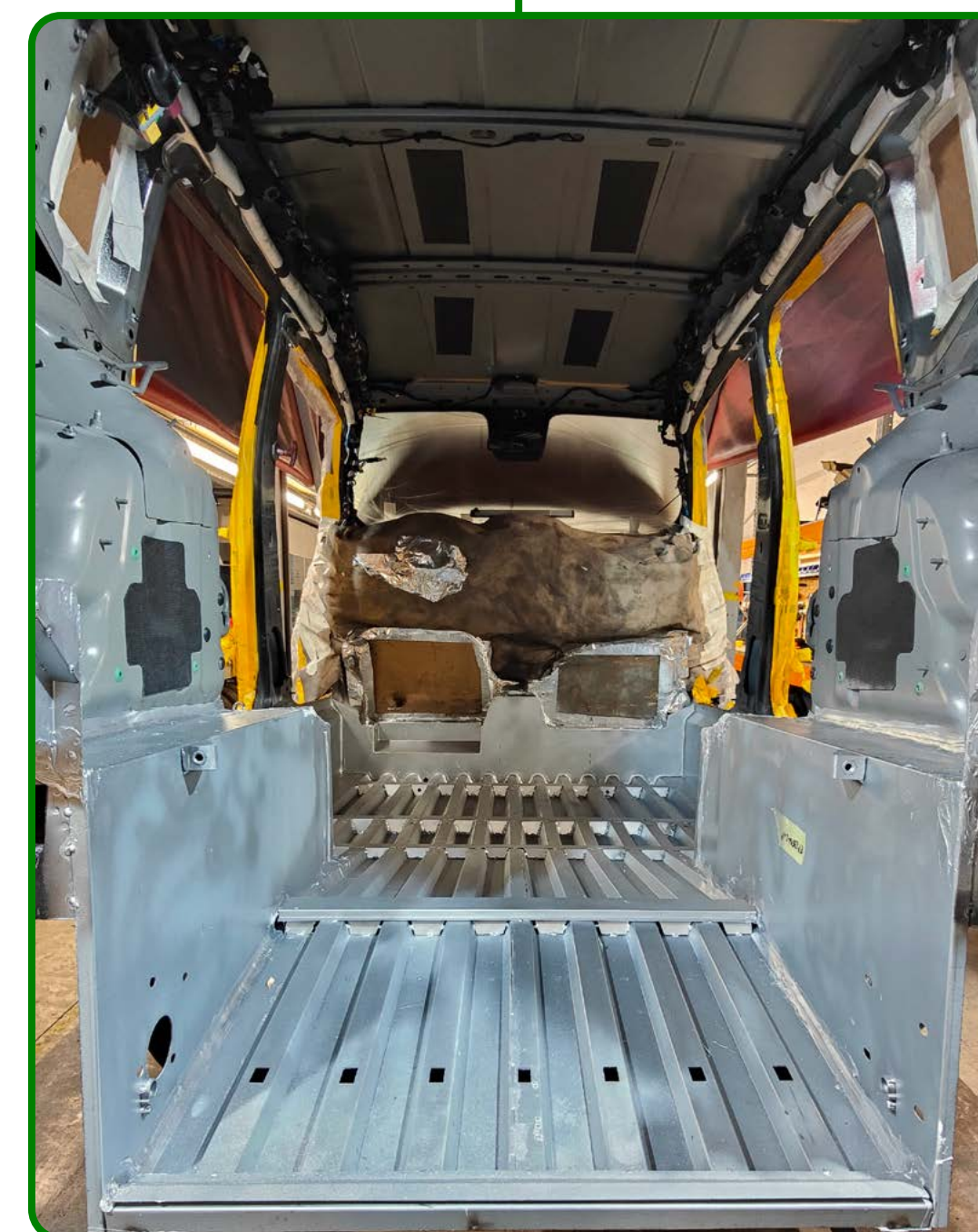

Jeep après la pose du plancher.



Mobility.

Jean Porte.

Leayer.

eRescue.

GreenGlasses.

Autre. Plus.



● 02. JeanPorte.

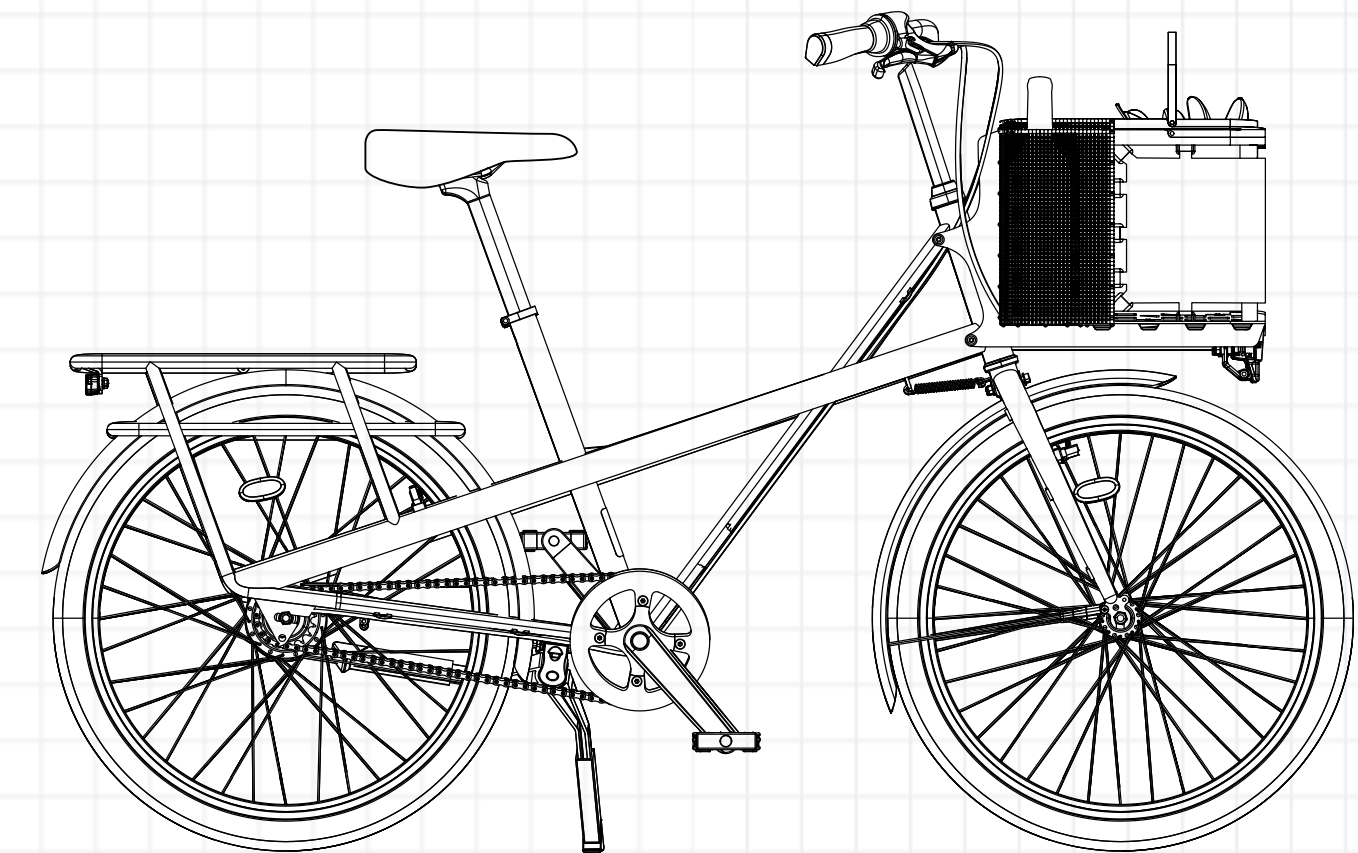
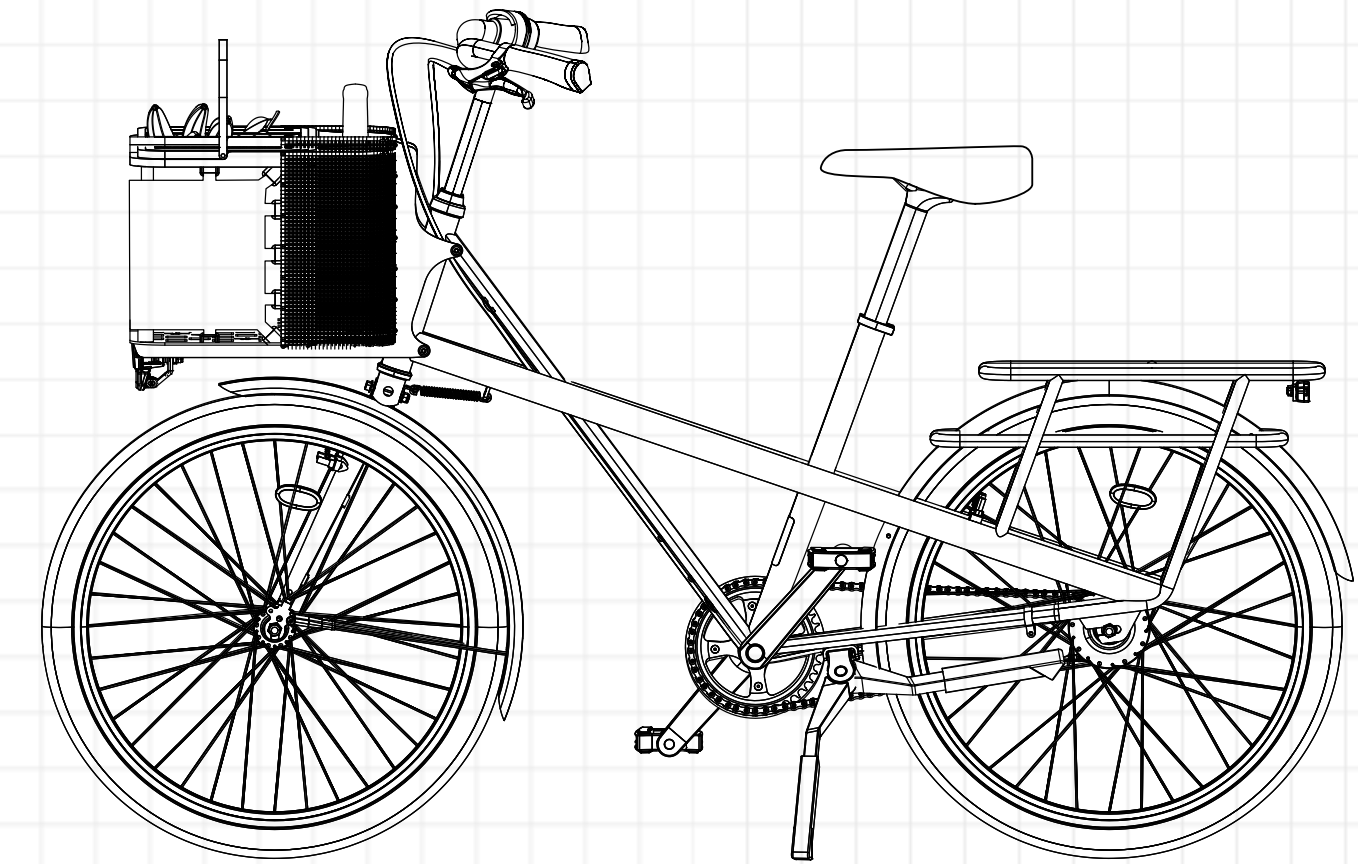
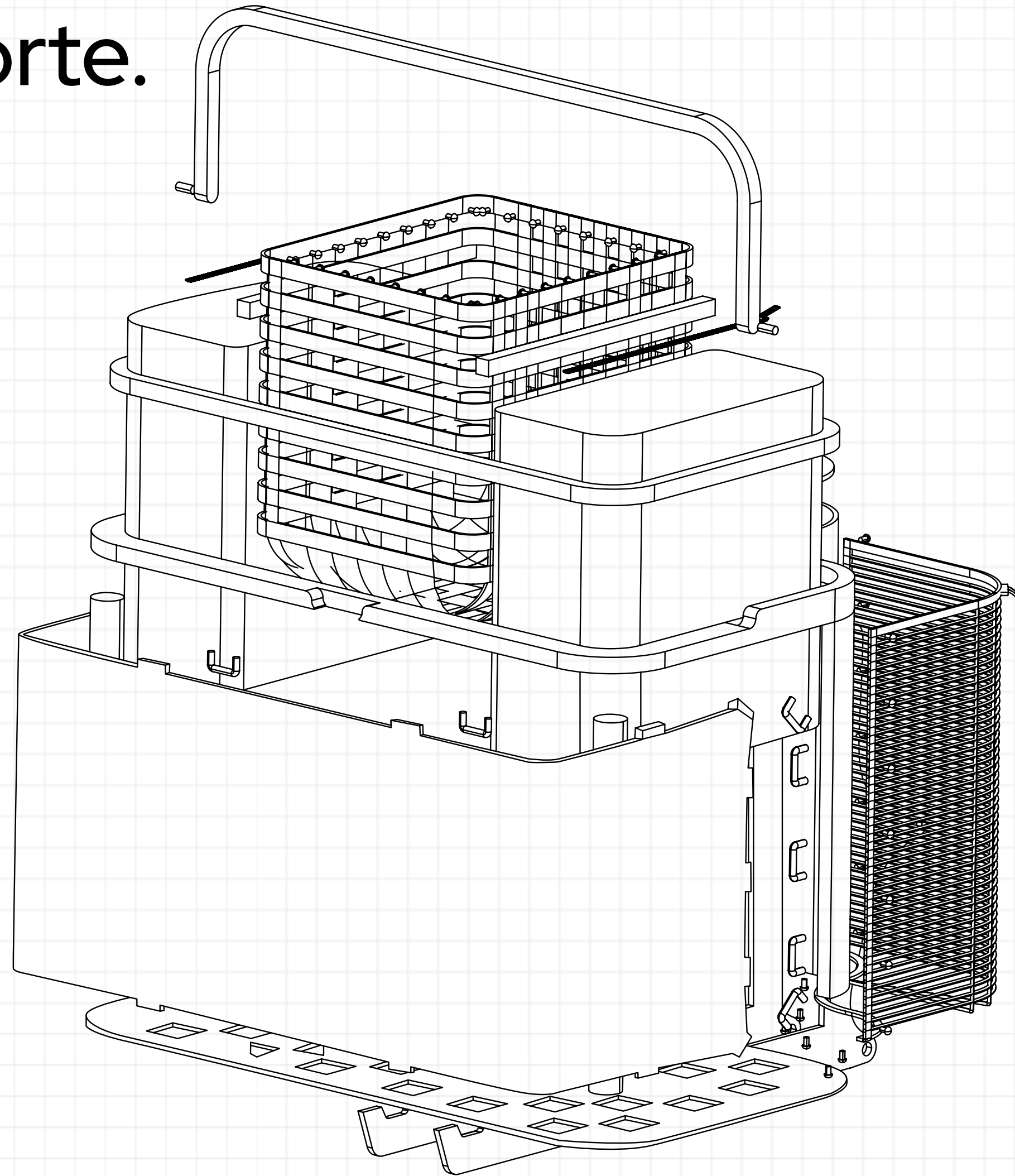

COMPÉTENCES : <ul style="list-style-type: none"> • Analyse besoin • Conception localisée • Procédé de fabrication • Écoute client 	TYPE :	Accessoire		
	DURÉE :	3 mois		
	PERSONNES :	1		
	CONTEXTE :	Client école		
<small>LES INFORMATIONS CONTENUES DANS CE PORT-FOLIO SONT LA PROPRIÉTÉ DE NATHAN PORTAFAX. TOUTE REPRODUCTION PARTIELLE OU TOTALE SANS L'AUTORISATION ÉCRITE DE NATHAN PORTAFAX EST STRICTEMENT INTERDITE.</small>		Échelle : 1:100	Révision : A	1920x1080
		n°plan :	JJ-AAA-002	

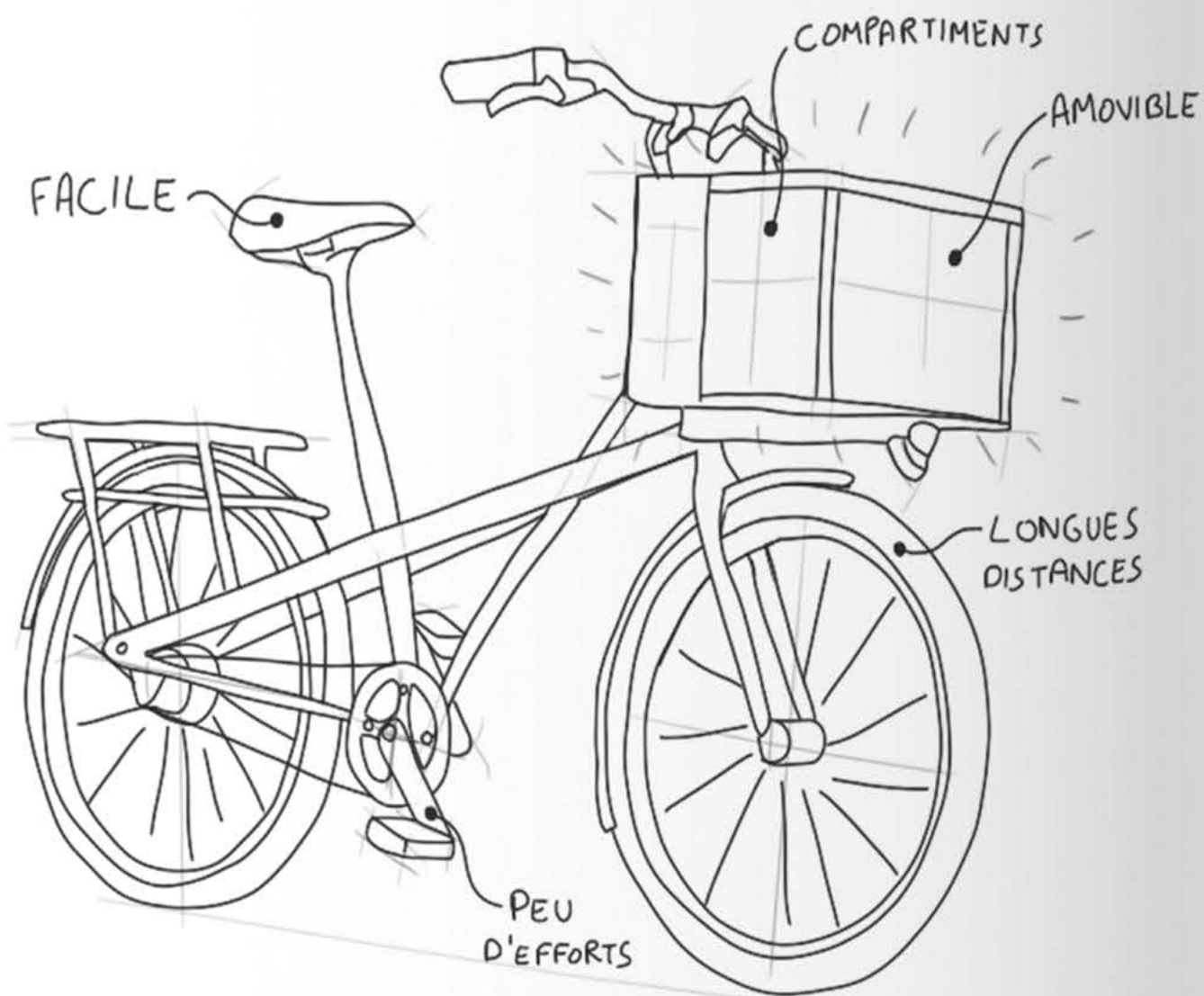
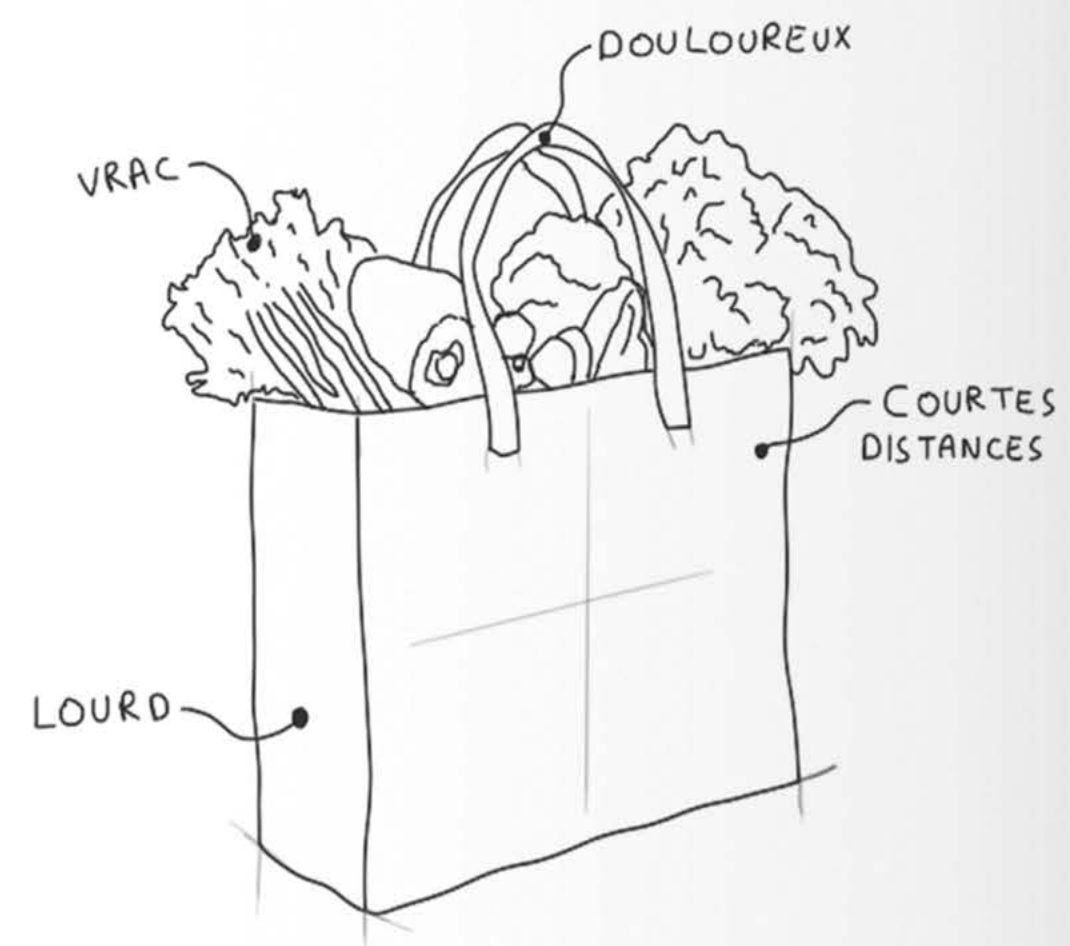

Comment
développer la
mobilité douce ?

Brief.

De plus en plus de villes favorisent les **déplacements décarbonés** en rééquilibrant la place des différents modes de transport.

Jean Fourche est une enseigne bordelaise **respectueuse de l'environnement** qui développe ses **vélos localement**. Leurs vélos cargo sont conçus pour convenir au plus grand nombre et répondre à la majorité des besoins des citadins.

Jean Fourche souhaite **développer sa gamme d'accessoires** afin de satisfaire au maximum les nouveaux usages des utilisateurs.

En respectant les codes et les valeurs de la marque, j'ai conçu un **panier amovible** permettant de **faire ses courses** d'appoint. Ainsi, les déplacements à vélo sont valorisés.

Analyse.

Scénario d'usage.

01.



Poser le panier.

02.

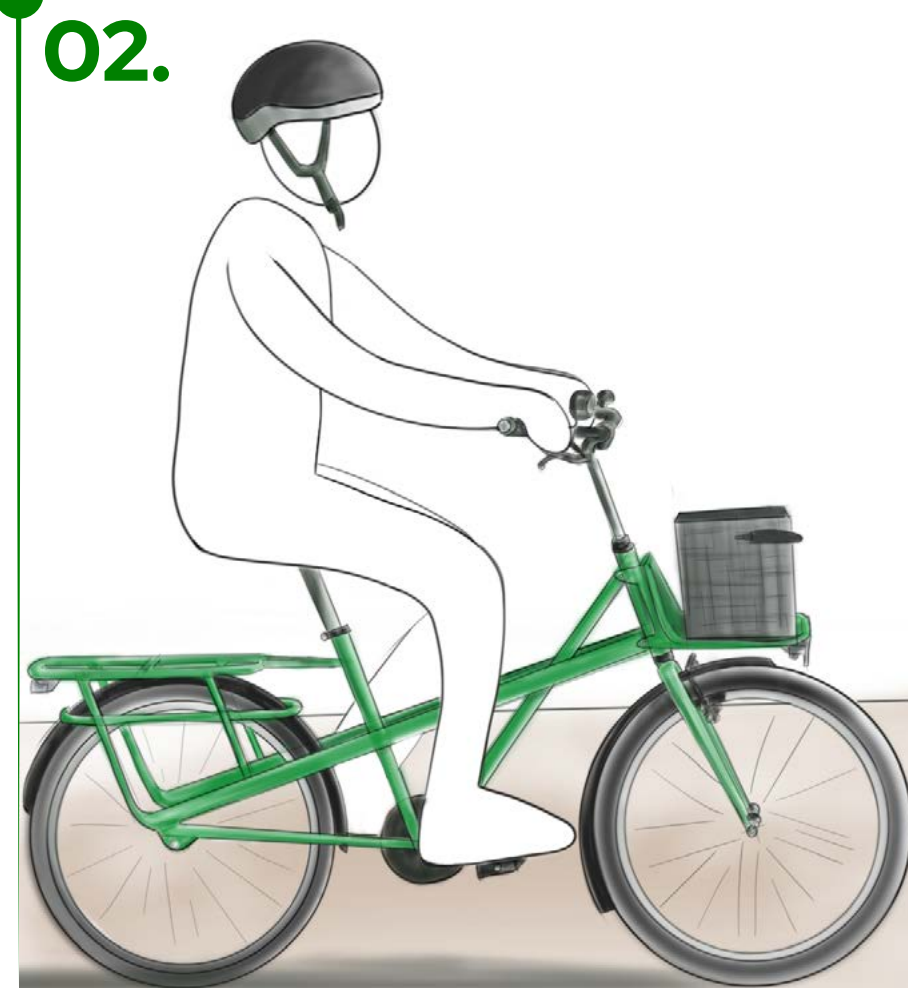

Se déplacer.

03.



Prendre le panier.

04.

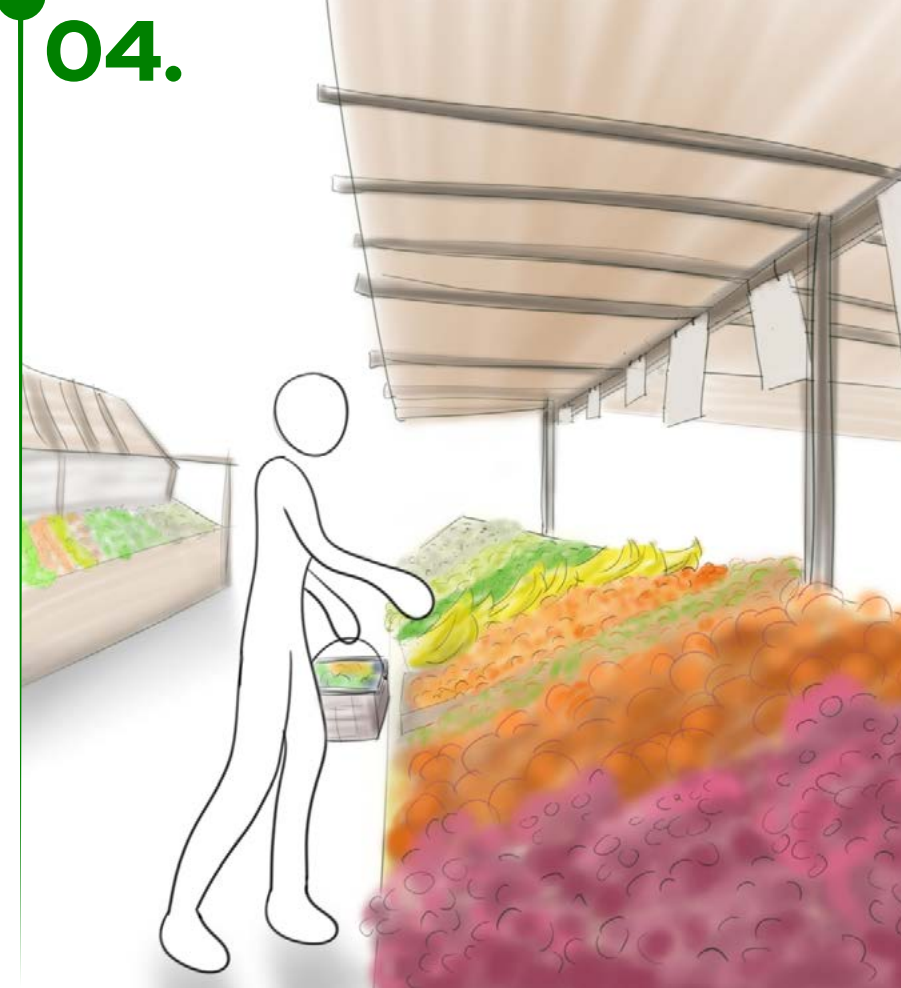

Faire ses courses.

05.



Poser le panier.

06.



Rentrer chez soi.

Moodboard.



Recherche.

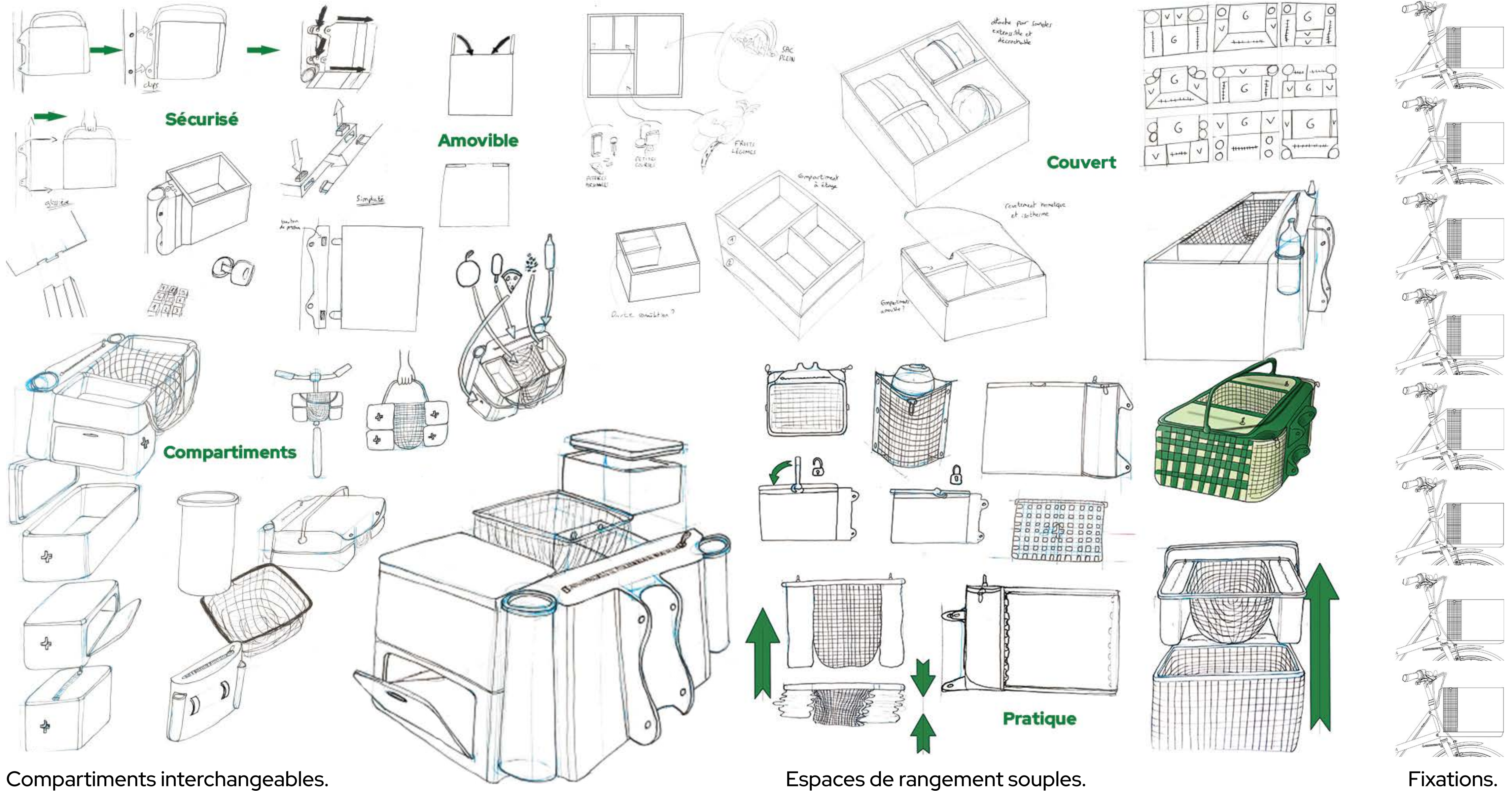

Compartiments interchangeables.

Espaces de rangement souples.

Fixations.



● Développement.

01.
Version
d'origine.



Panier souple en maille, sanglé sur le rack d'origine.

02.
Version
améliorée.

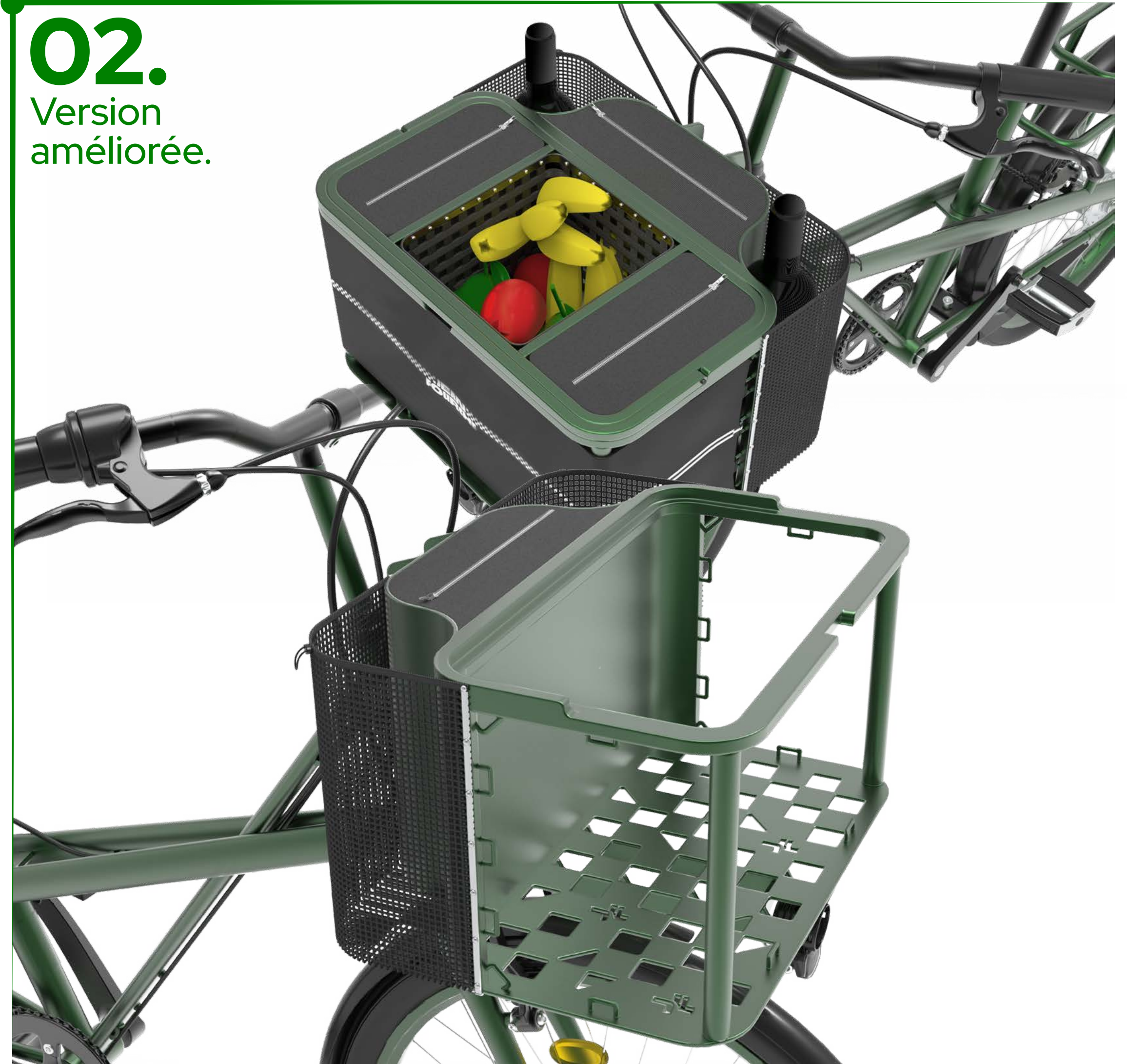

Panier amovible avec compartiments, placé dans un receptacle fixe.



Détails.

● Compartiments.

Les aliments fragiles sont transportés dans le panier tissé.
Les denrées petites, chaudes ou froides peuvent être mises dans les compartiments isothermes.
Les bouteilles sont maintenues par un système d'élastiques.
Les affaires personnelles sont rangées dans un espace refermable et étanche.

● Panier fixe.

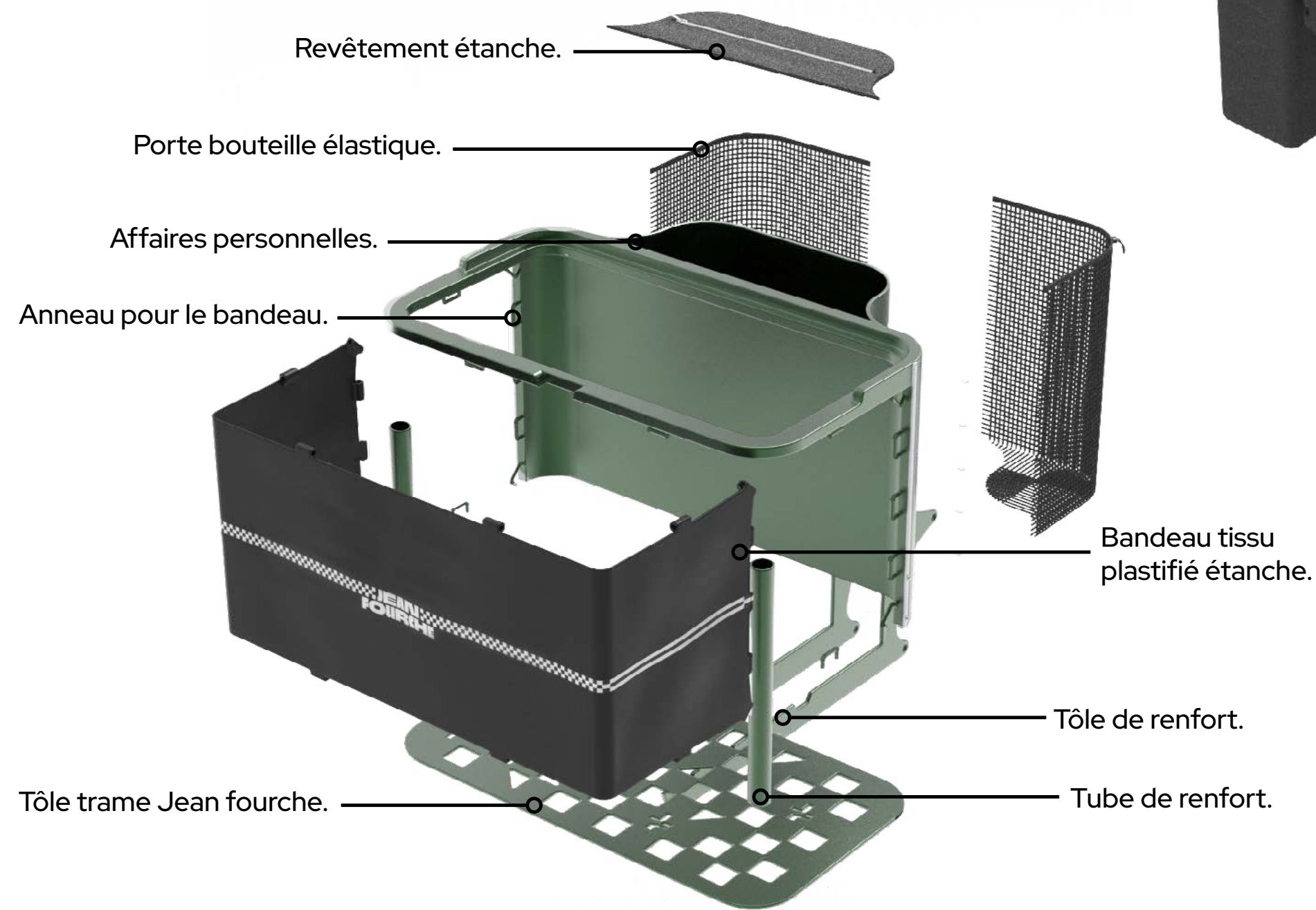

● Panier amovible.

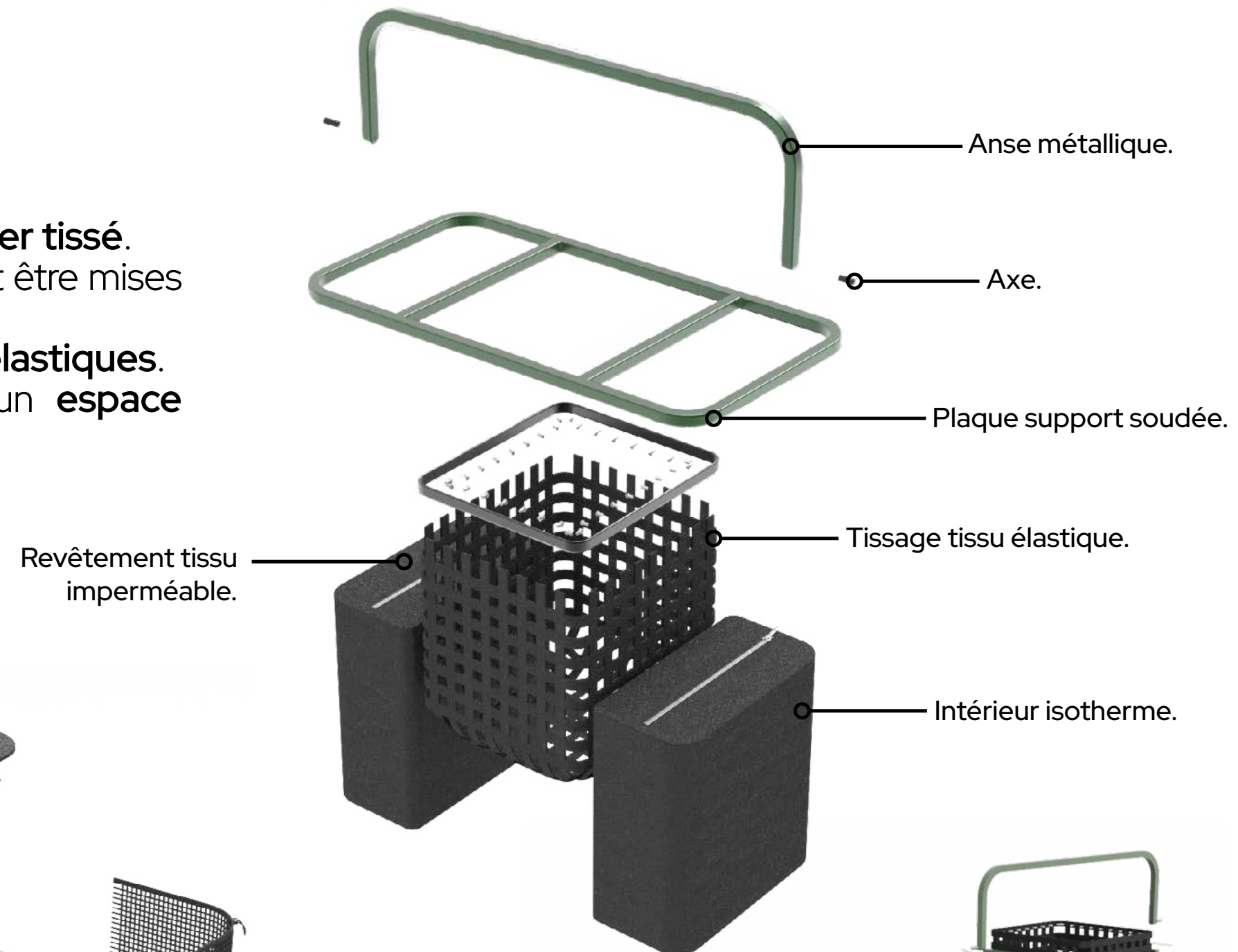

● Pratique.



Soulever la anse du panier amovible pour faire ses courses.

● Sécurisé.



Fixer le panier amovible à l'aide d'un cadenas.





● 03. Leayer.

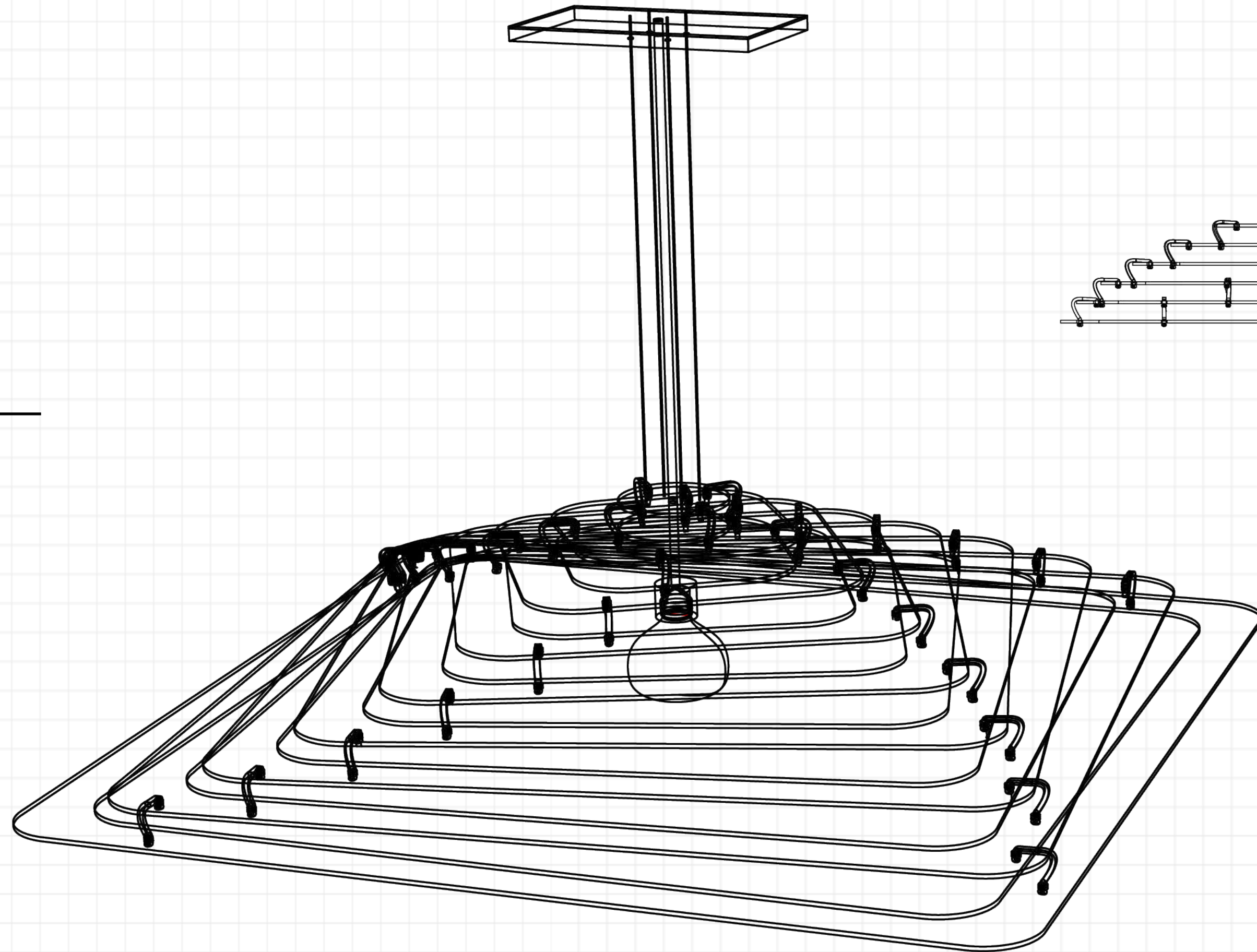
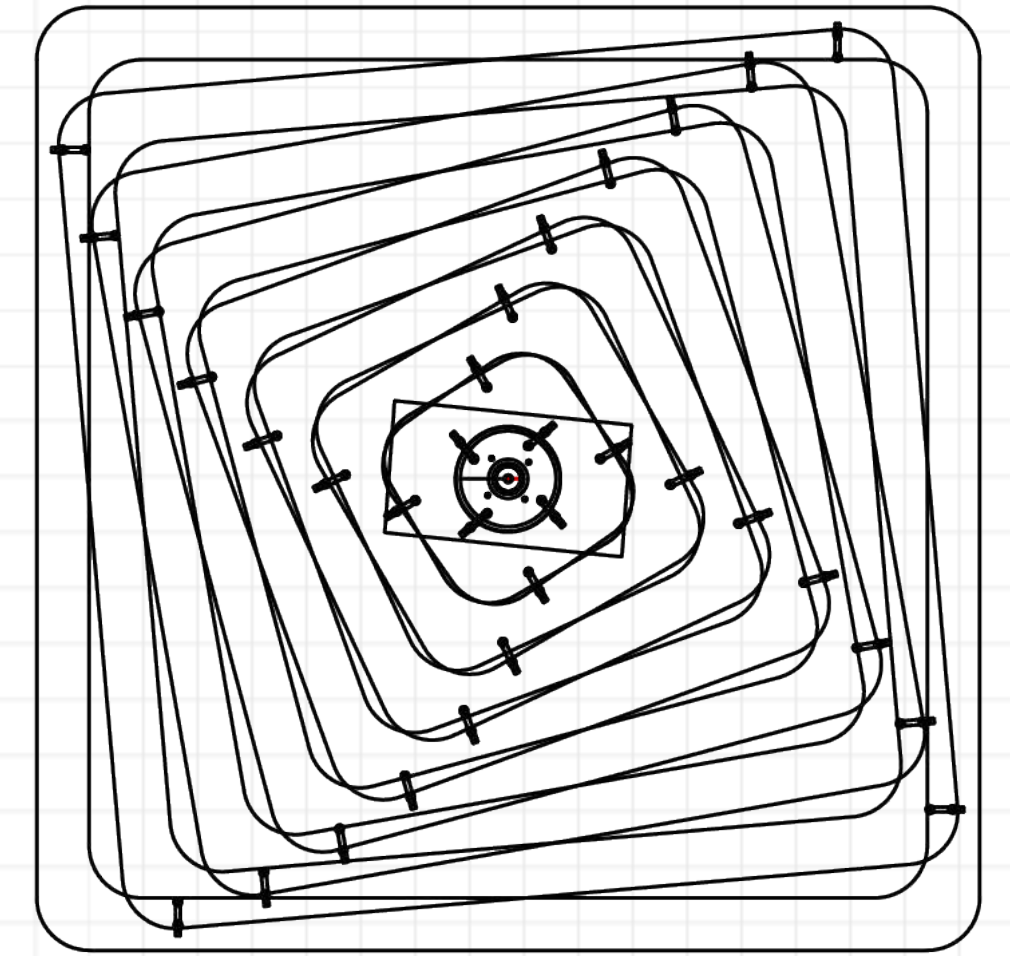
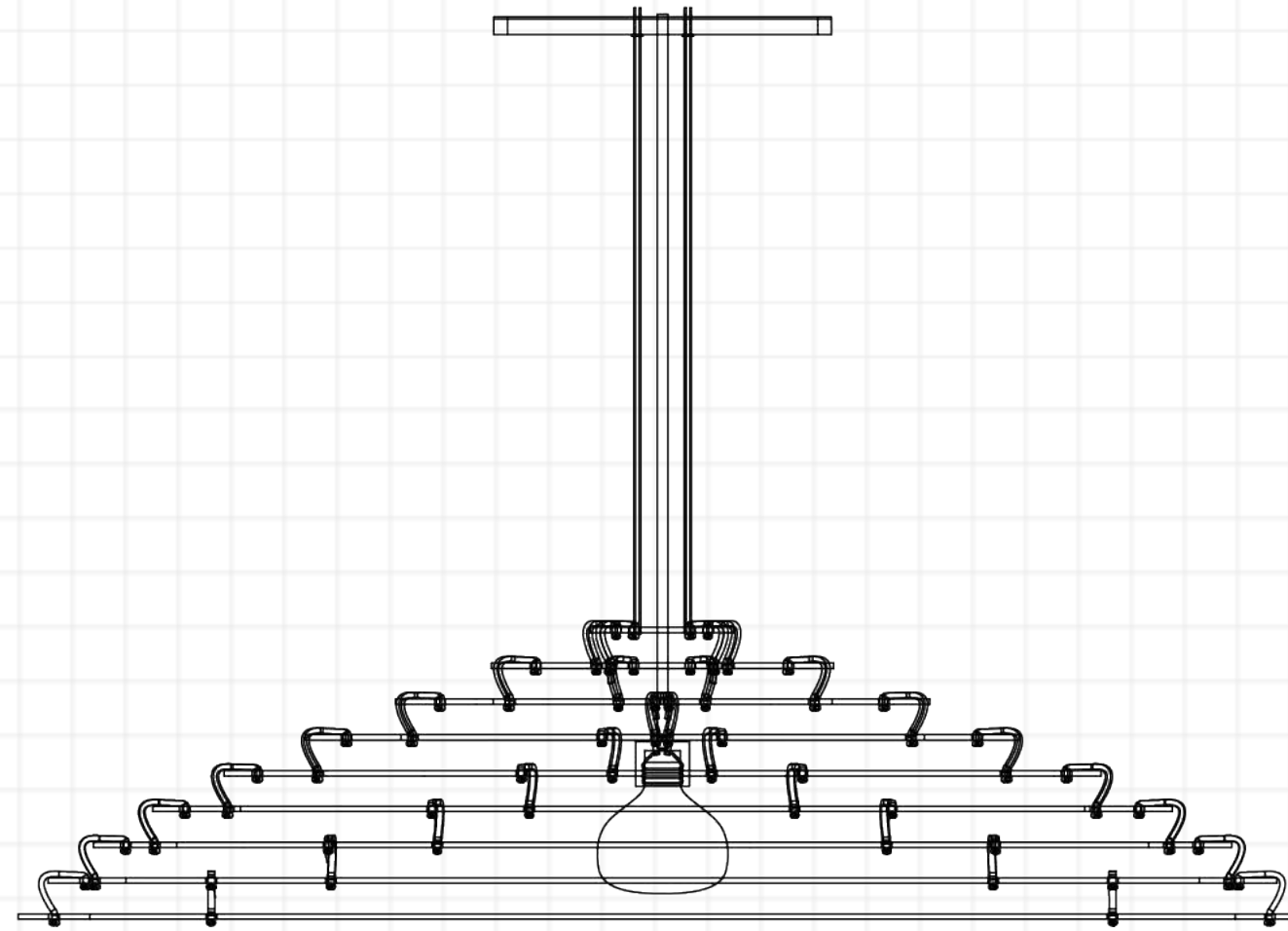

COMPÉTENCES : <ul style="list-style-type: none"> • Analyse de marque • Cycle de vie matière • Maquette • Fabrication 	TYPE :	Mobilier		
	DURÉE :	2 mois		
	PERSONNES :	1		
	CONTEXTE :	Client école		
<small>LES INFORMATIONS CONTENUES DANS CE PORT-FOLIO SONT LA PROPRIÉTÉ DE NATHAN PORTAFAX. TOUTE REPRODUCTION PARTIELLE OU TOTALE SANS L'AUTORISATION ÉCRITE DE NATHAN PORTAFAX EST STRICTEMENT INTERDITE.</small>	MARKET SET <small>LA LUMIÈRE A DU STYLE</small>	Échelle : 1:5	Révision : A	1920x1080
		n°plan :	ML-MMM-003	

15000 TONNES
JETÉES PAR AN.

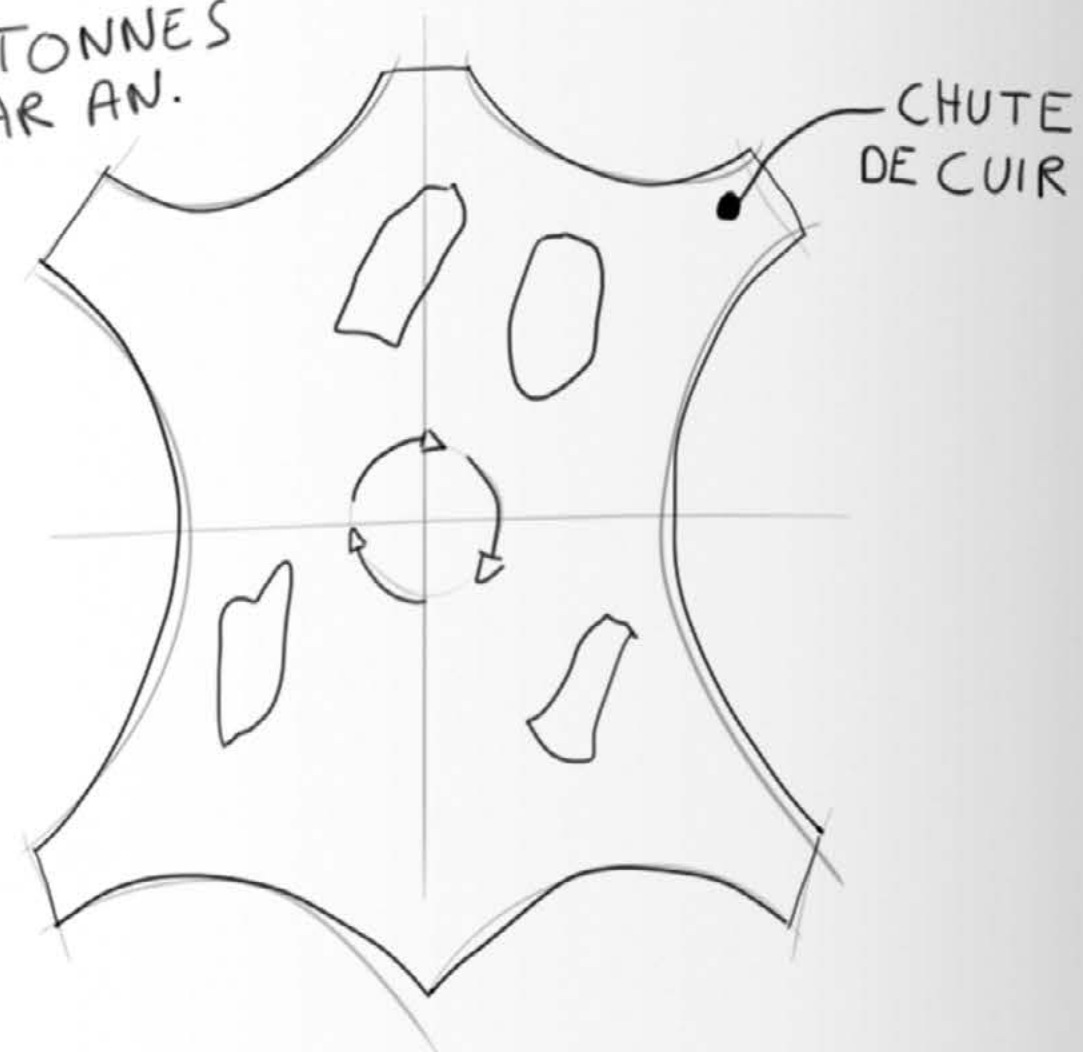

LUMINAIRE
ECO-CONÇU

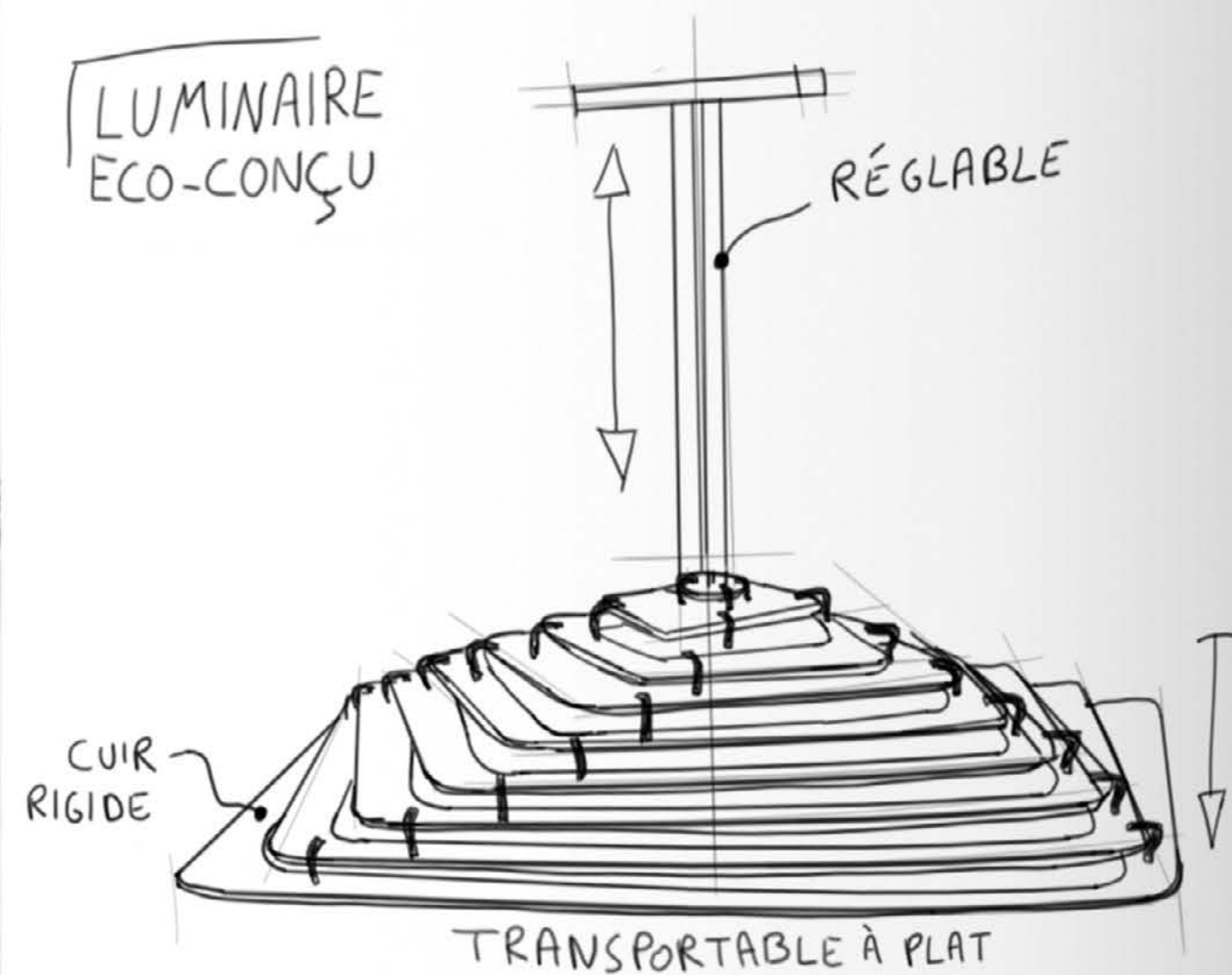

Comment
éco-concevoir
un luminaire ?

Brief.

Chaque année en France, 15 000 tonnes de chutes de cuir non exploitables sont jetées.

La marque Française **Market Set**, s'engage dans des collaborations autour de la **valorisation de matières**.

J'ai conçu cette **suspension** sous forme d'**étages superposés**, entièrement réalisés en chutes de cuir. Elle s'inscrit pleinement dans les valeurs de Market Set : valoriser la matière, lui donner une **seconde vie** et **réduire l'impact environnemental** à chaque étape.

Le luminaire est pensé pour être **transporté à plat** réduisant ainsi la **pollution liée à l'acheminement** et au **stockage**.

Chaque pièce est unique : la production est directement liée aux chutes de cuir disponibles.

Les chutes de cuir sont **découpées au laser** ne générant presque **aucun déchet supplémentaire** lors de la fabrication.



Recherche.

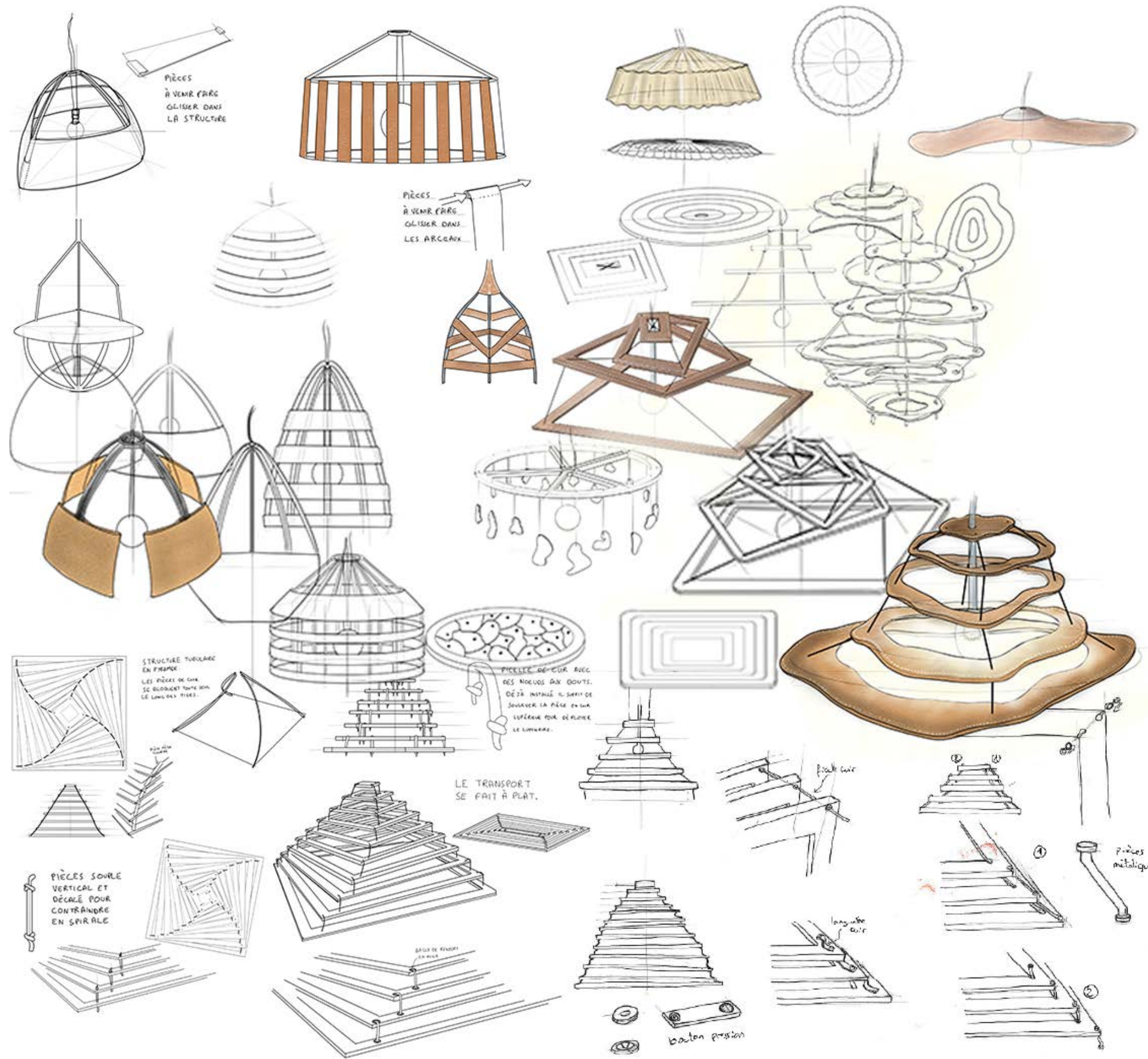

01. Version métal courbé.

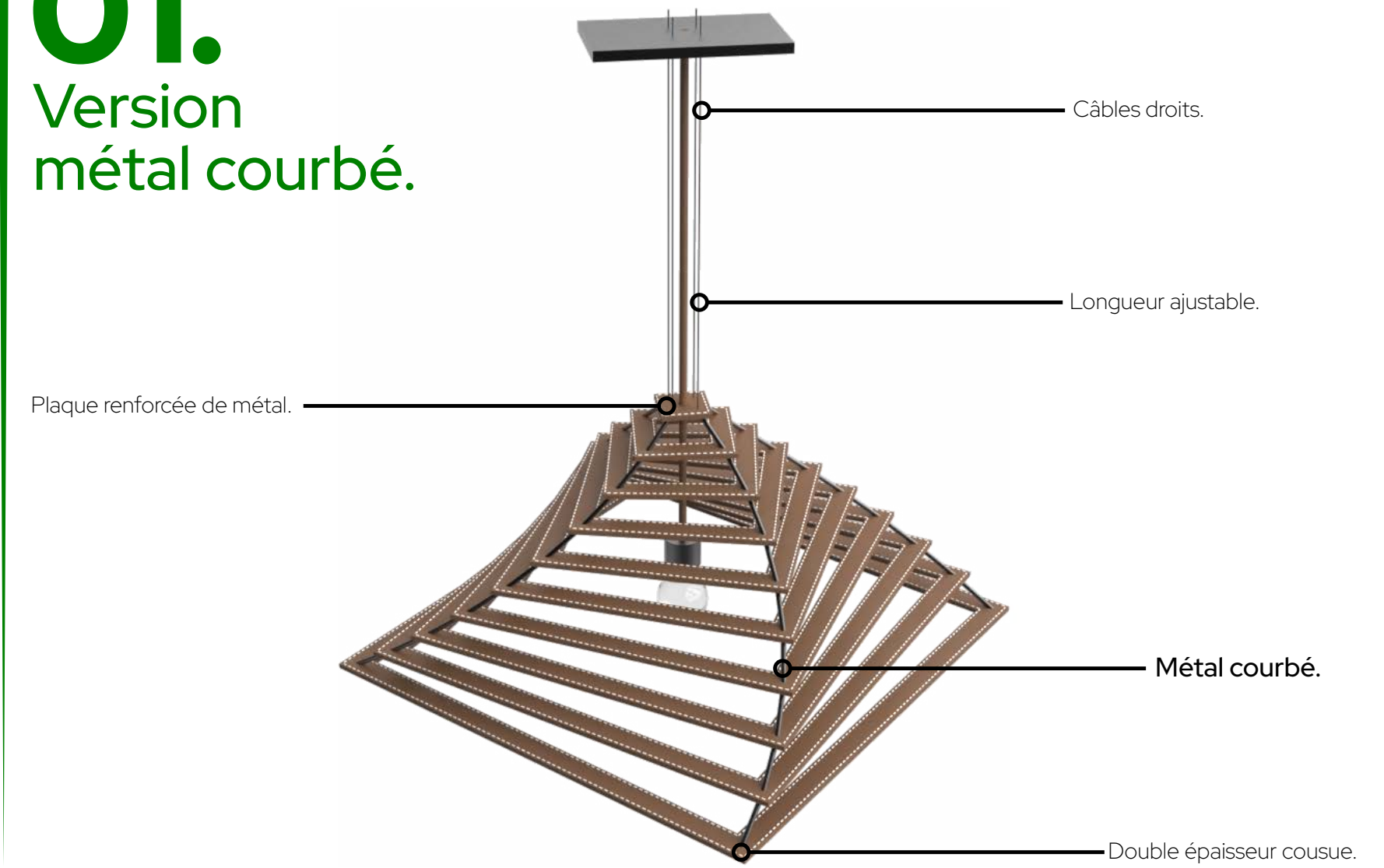

02. Version noeud de cuir.

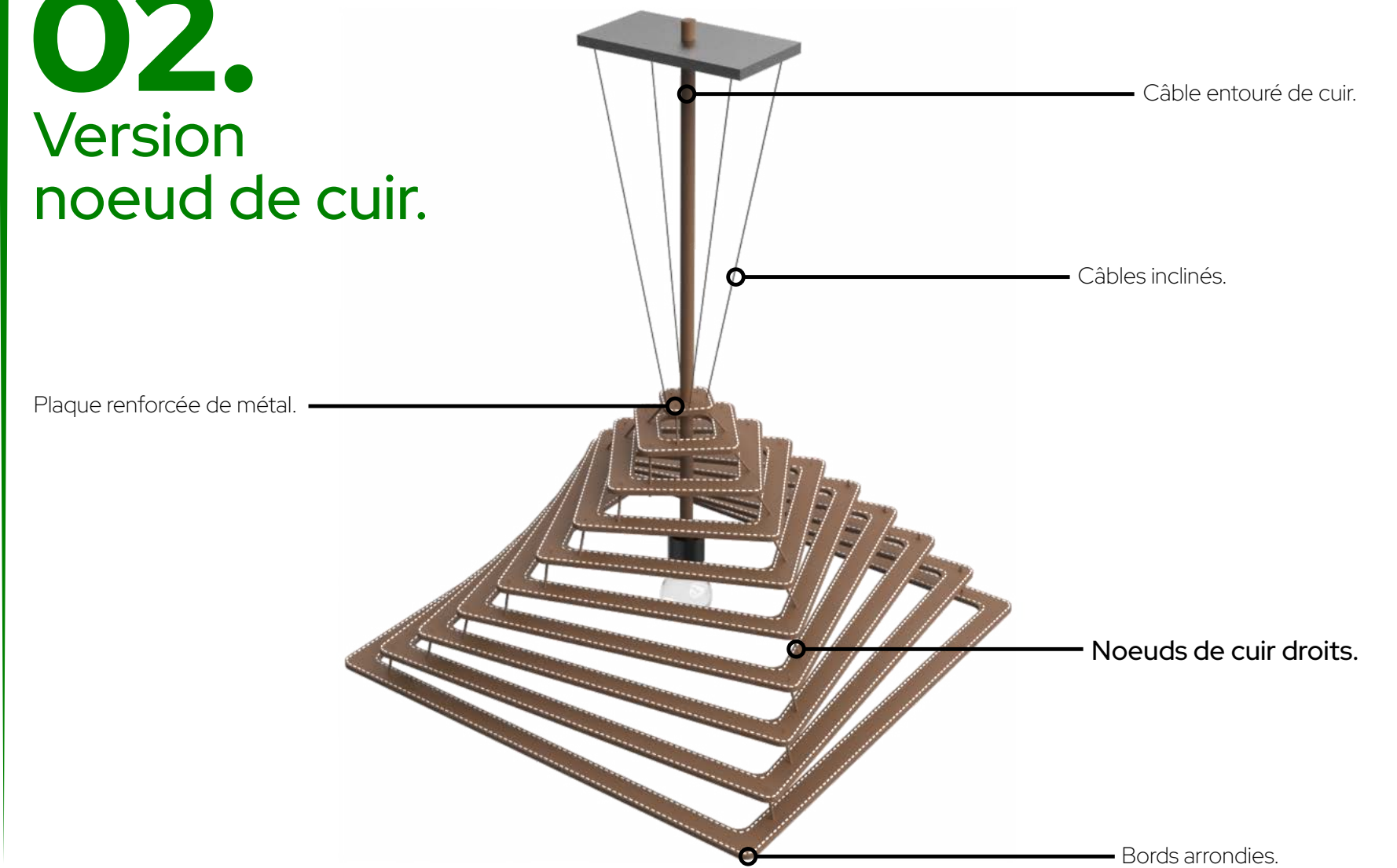

● Développement.

● Réglage.

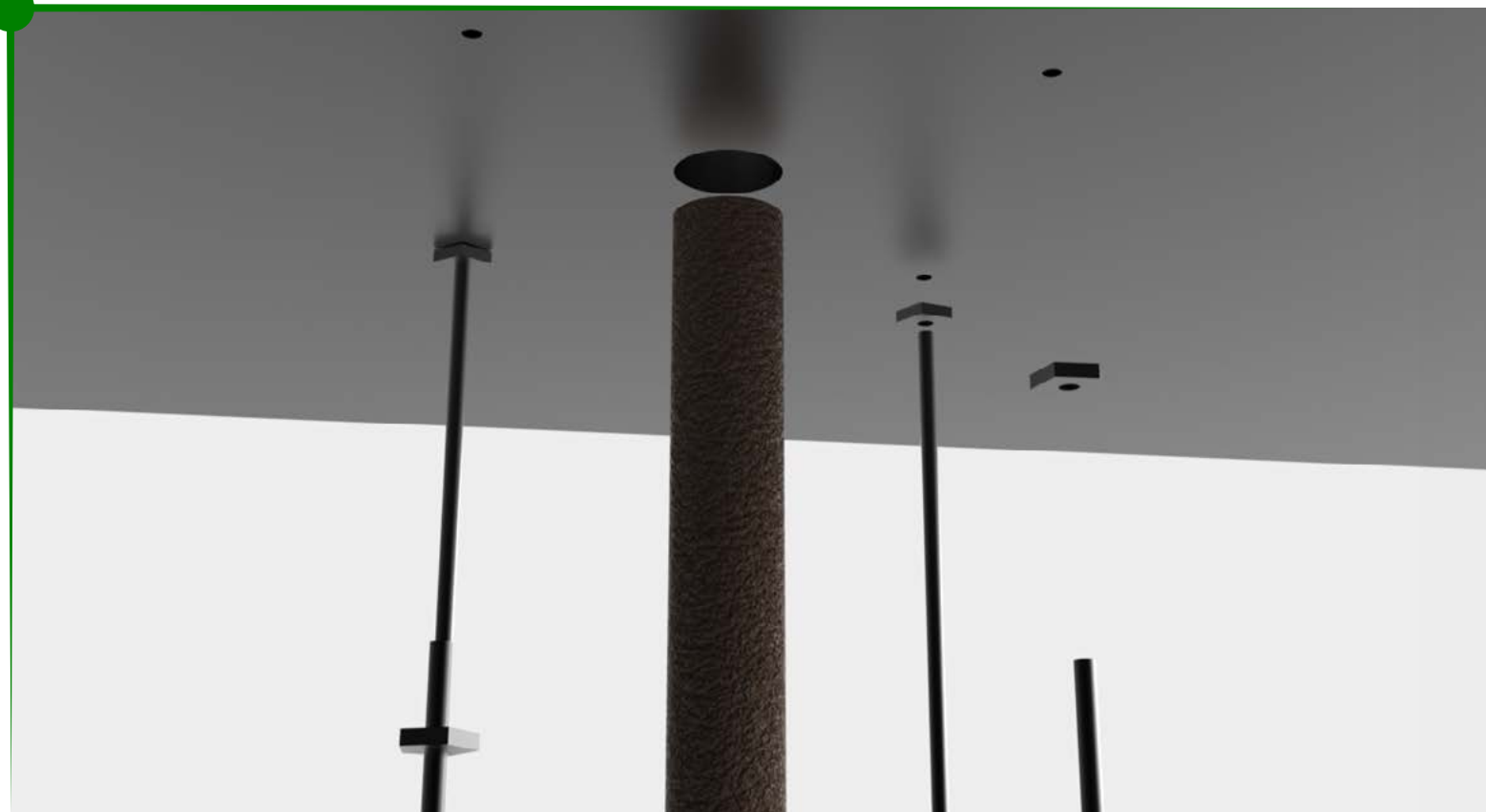

Ajuster la longueur de câble.

● Découpe.

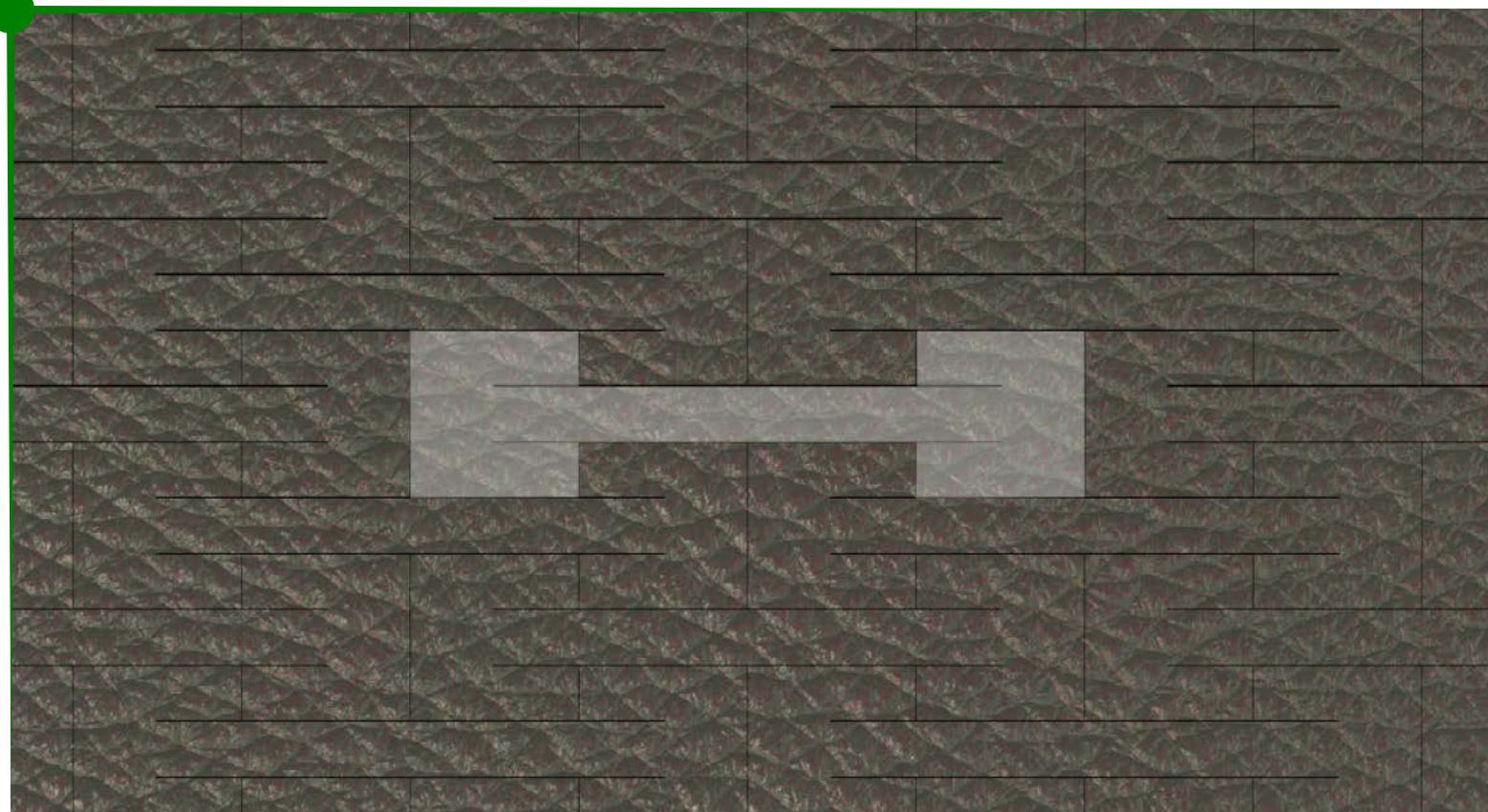

Motif des languettes après la découpe au laser.

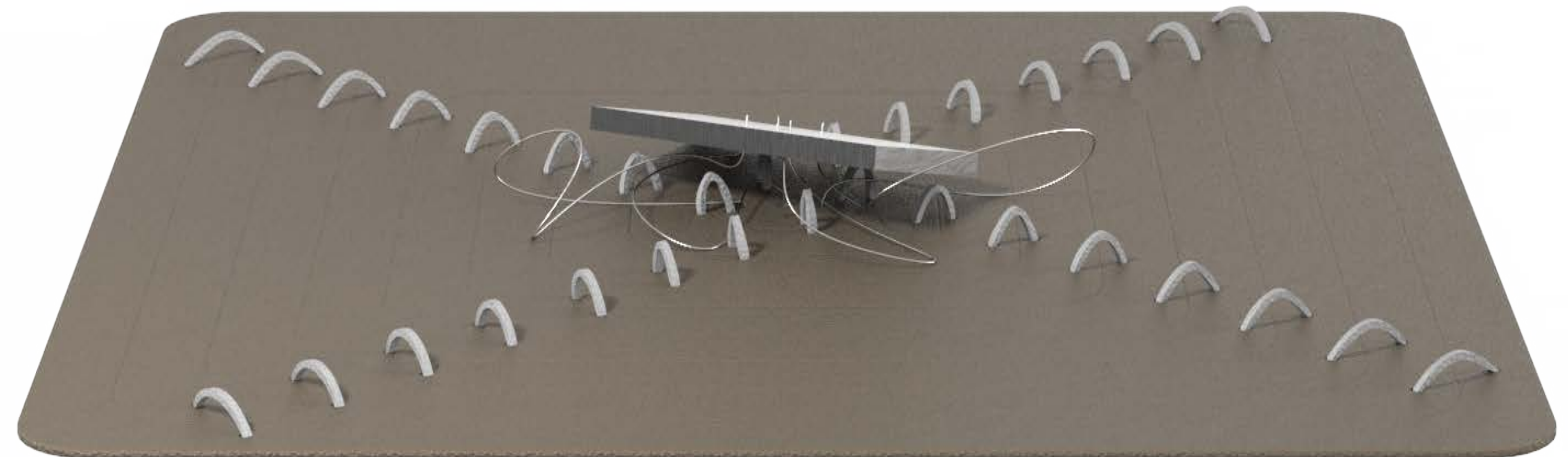
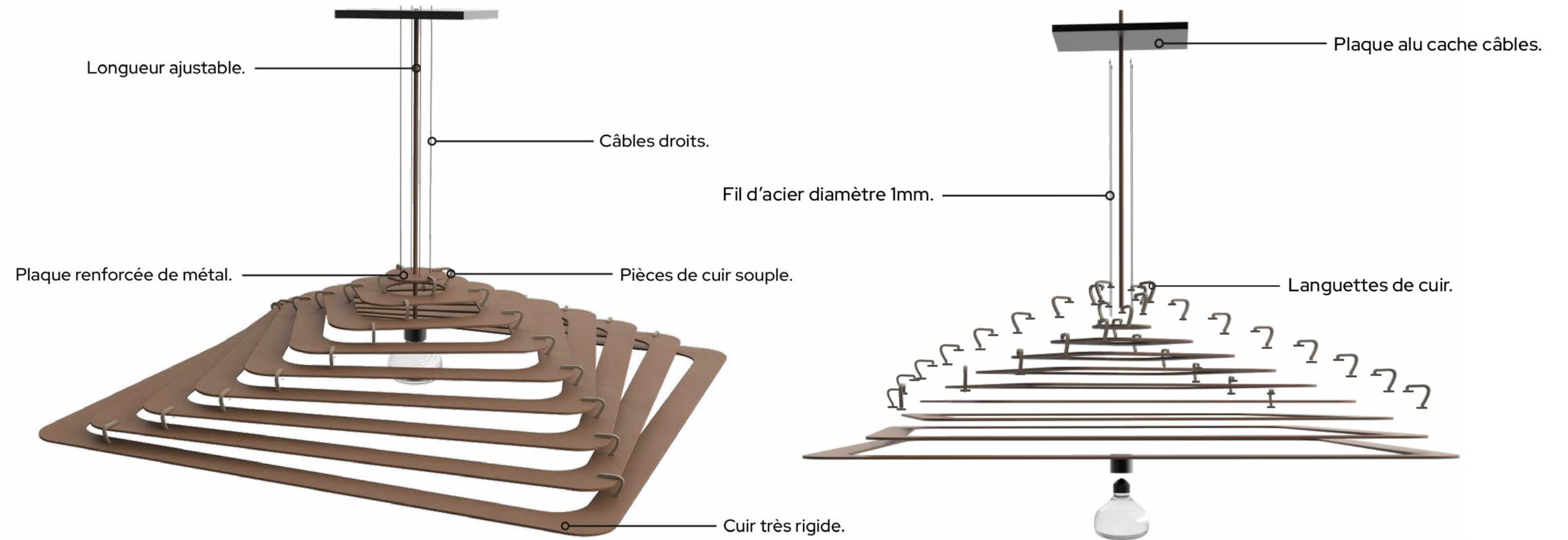

Le luminaire peut être transporté à plat ce qui réduit la pollution liée à l'acheminement et au stockage.



Maquettes.

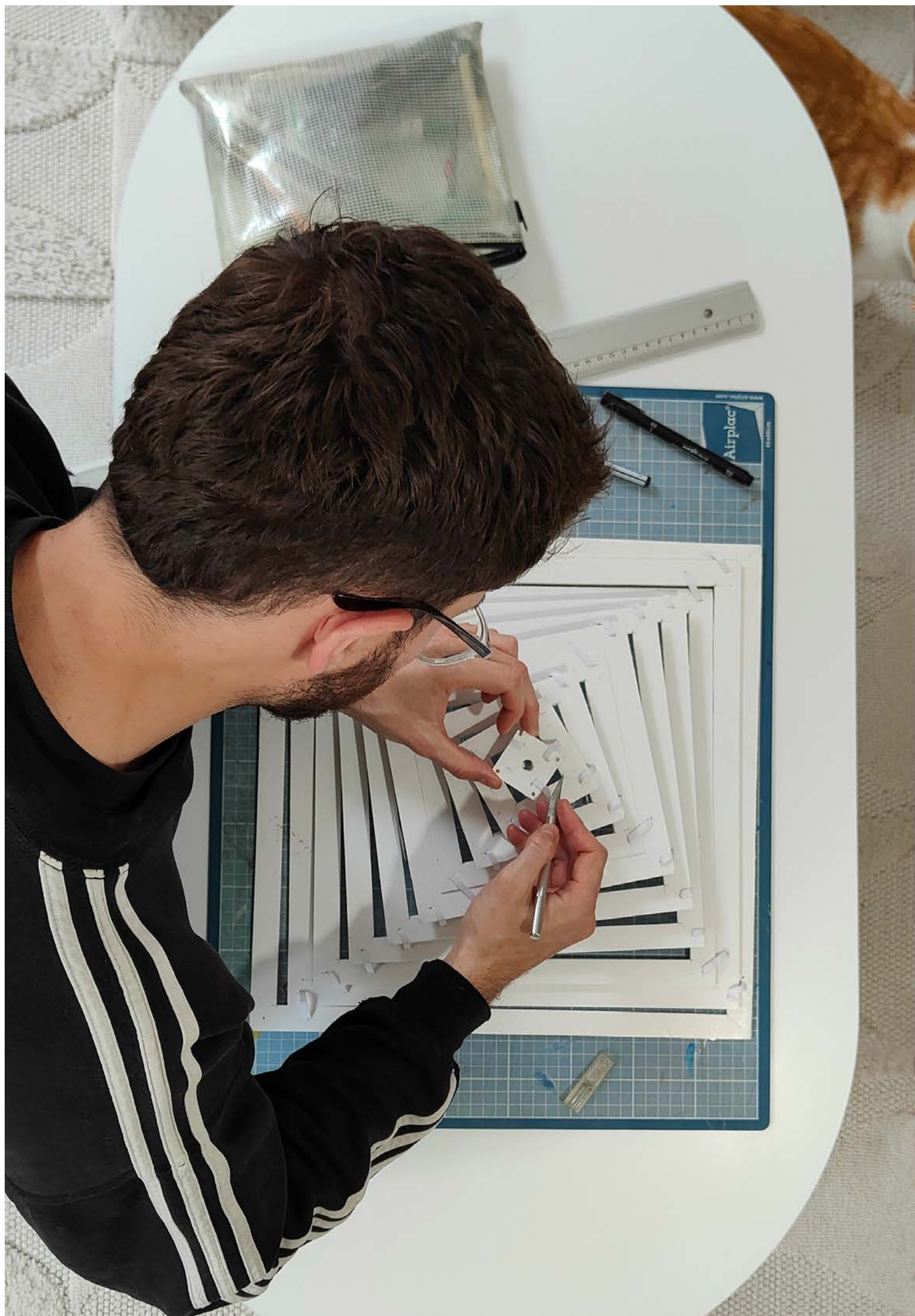

Maquette en carton plume échelle 1:1.



Chute de cuir et découpe laser par Lectra.

Maquette échelle 1:2 (éteint).



Chute de cuir et découpe laser par Lectra.

Maquette échelle 1:2 (allumé).

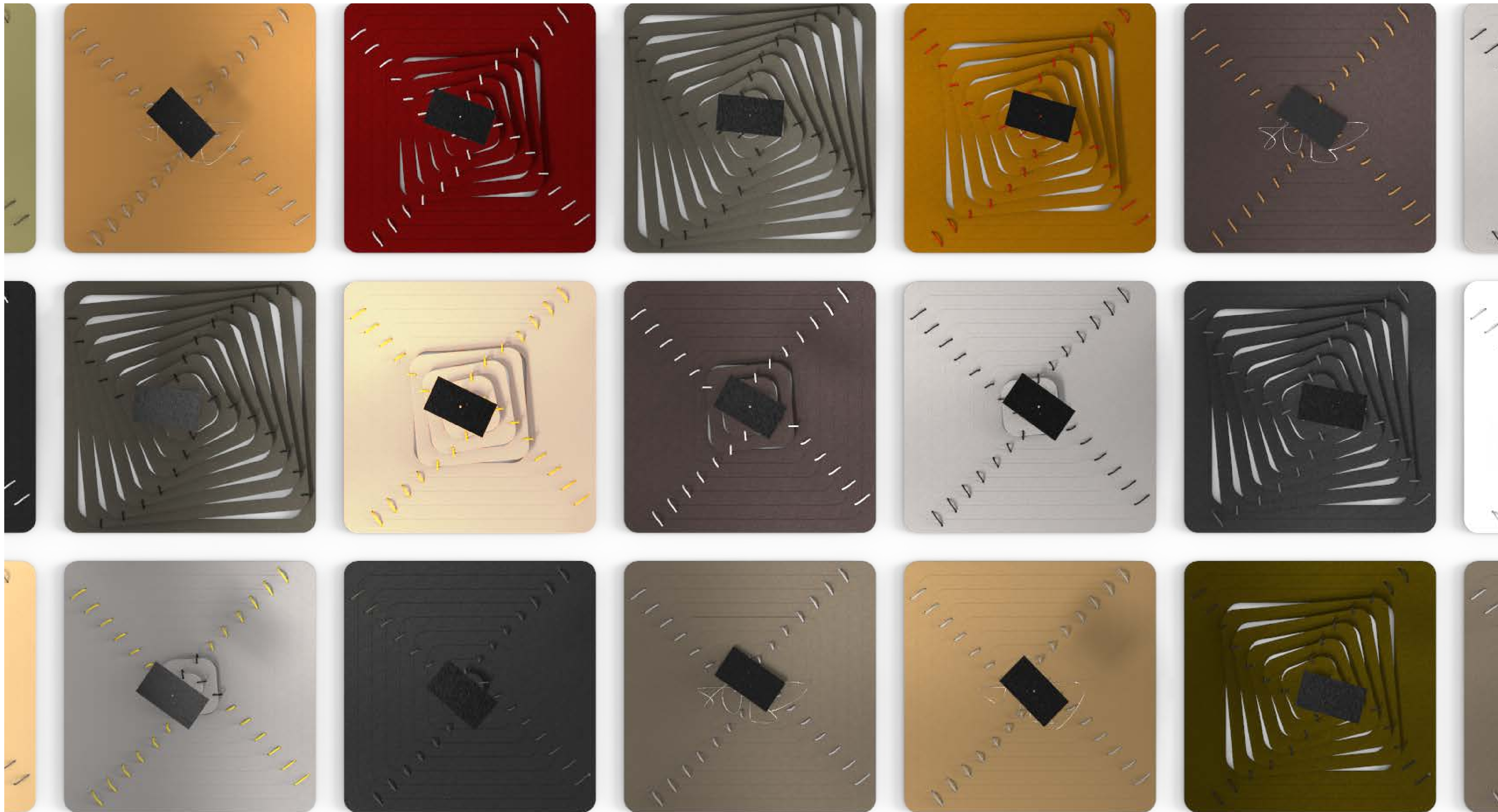

Gamme selon les chutes de cuir disponible.

● 04. eRescue.

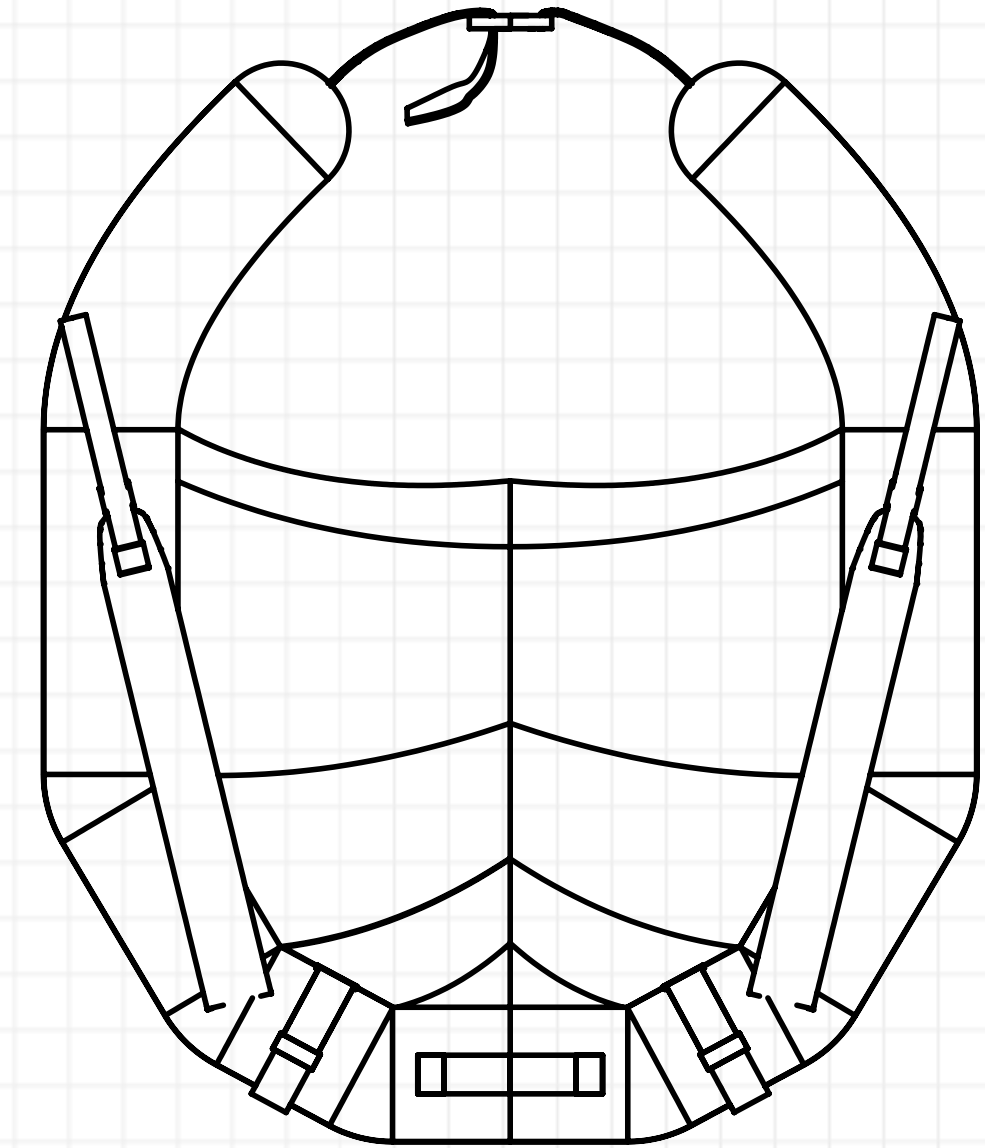
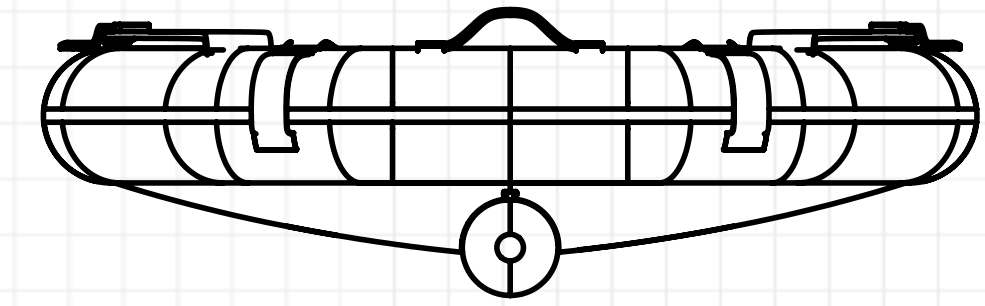
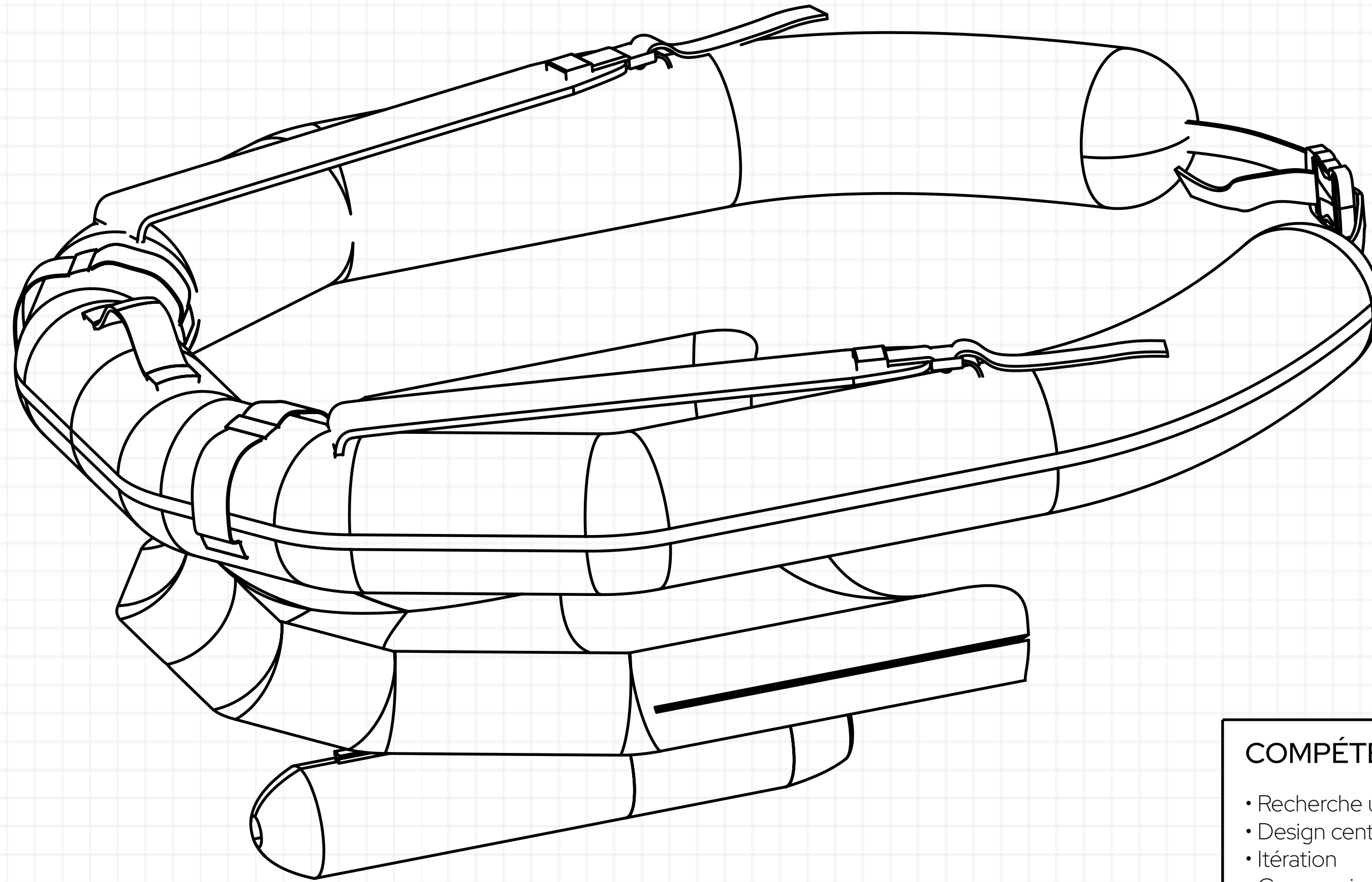

COMPÉTENCES : <ul style="list-style-type: none"> • Recherche utilisateur • Design centré usage • Itération • Communication 	TYPE :	Sécurité		
	DURÉE :	3 mois		
	PERSONNES :	1		
	CONTEXTE :	Fictif		
<small>LES INFORMATIONS CONTENUES DANS CE PORT-FOLIO SONT LA PROPRIÉTÉ DE NATHAN PORTAFAX. TOUTE REPRODUCTION PARTIELLE OU TOTALE SANS L'AUTORISATION ÉCRITE DE NATHAN PORTAFAX EST STRICTEMENT INTERDITE.</small>		Échelle : 1:30	Révision : A	1920x1080
		n°plan :	ZE-SSS-004	

JET SKI

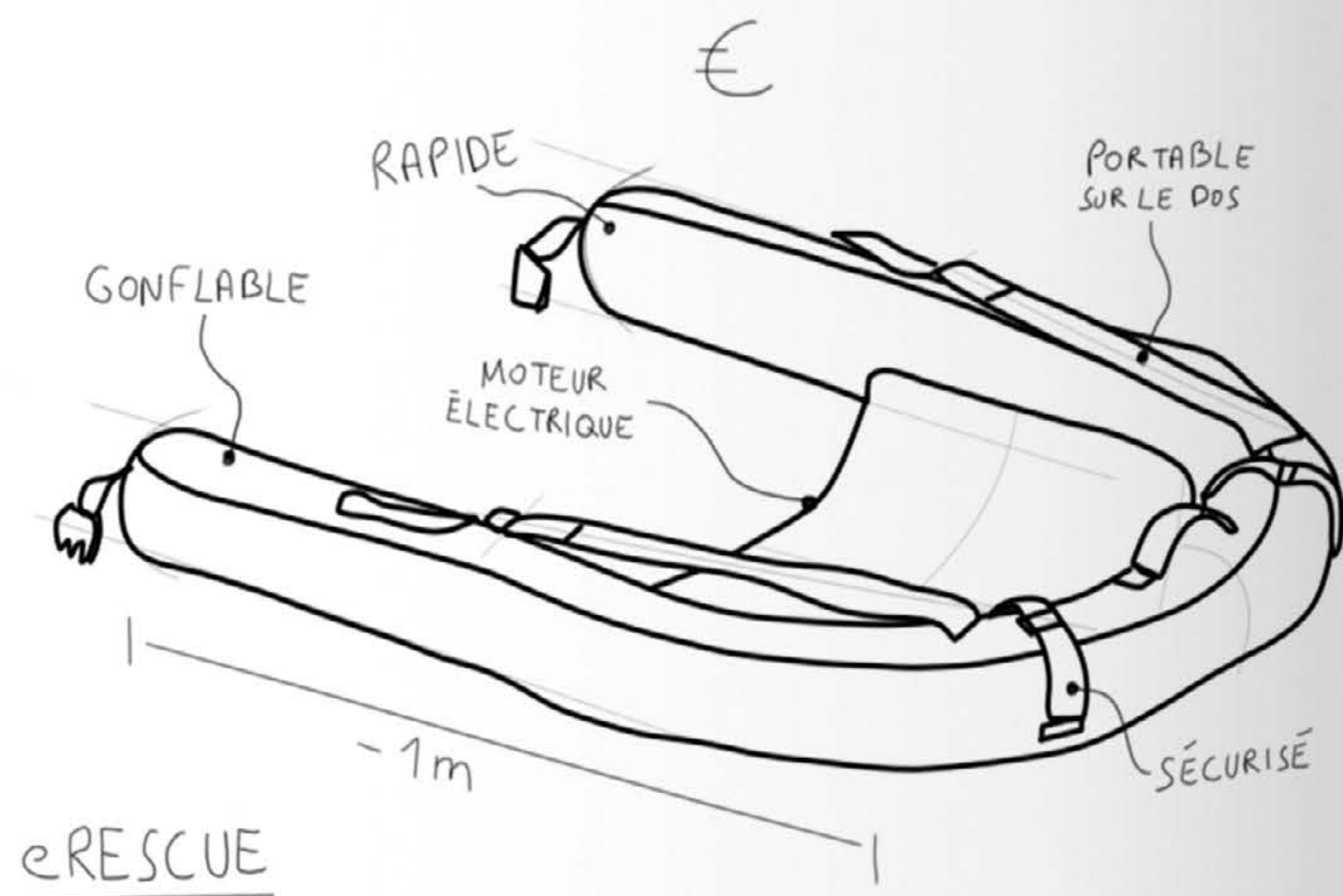
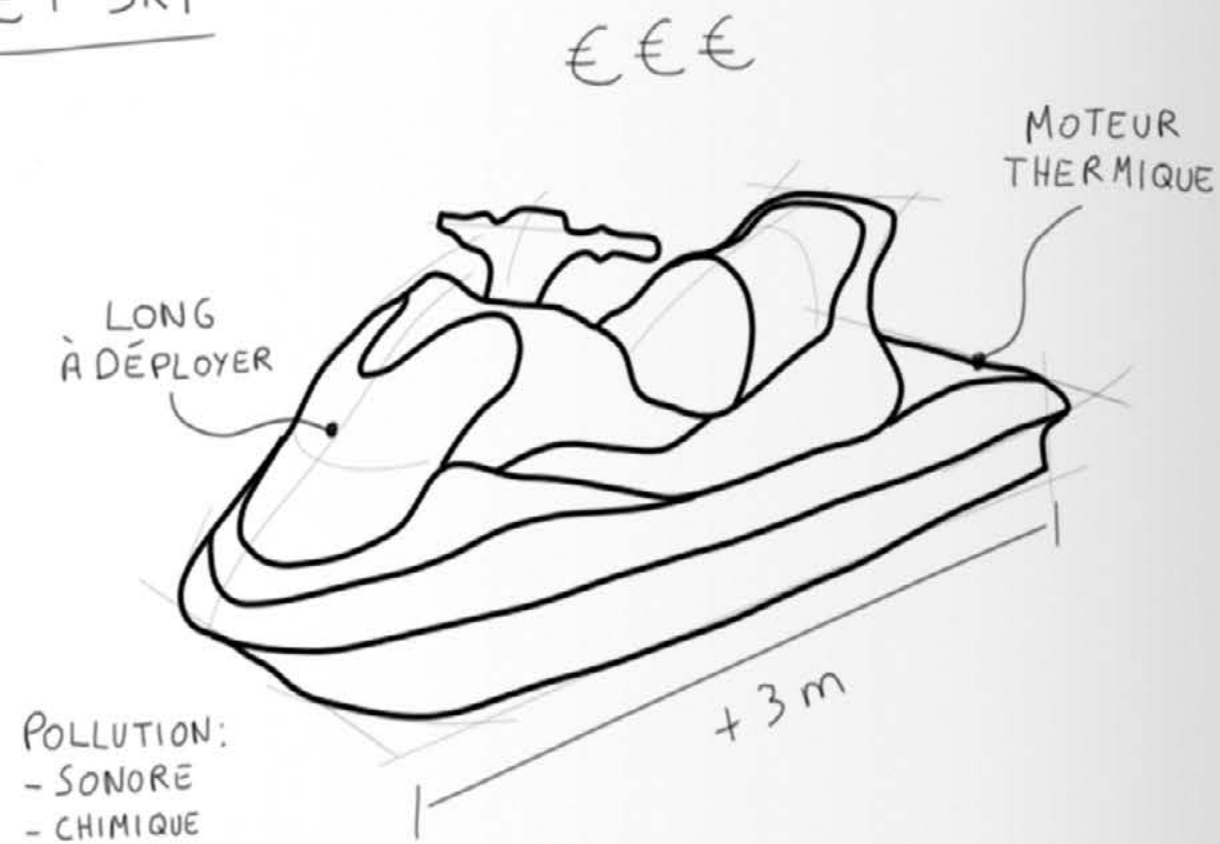

eRESCUE

Comment
optimiser la
sécurité
en mer ?

Brief.

En France, **les noyades constituent un enjeu majeur** de santé publique, d'autant plus en mer où elles sont plus fréquentes.

Zodiac Nautic, à l'origine d'innovations importantes dans le domaine du **bateau pneumatique**, est aujourd'hui à l'avant-garde en matière de produits et de services, en totale adéquation avec les enjeux actuels.

L'objectif est de proposer un **système d'intervention rapide** capable de **rivaliser avec le jet-ski**, généralement utilisé par les sauveteurs en mer sur nos côtes.

Le véhicule Zodiac doit être **plus rapide, plus pratique, plus écologique et moins coûteux** afin de réduire efficacement le nombre de noyades en mer.

Analyse.

Données.

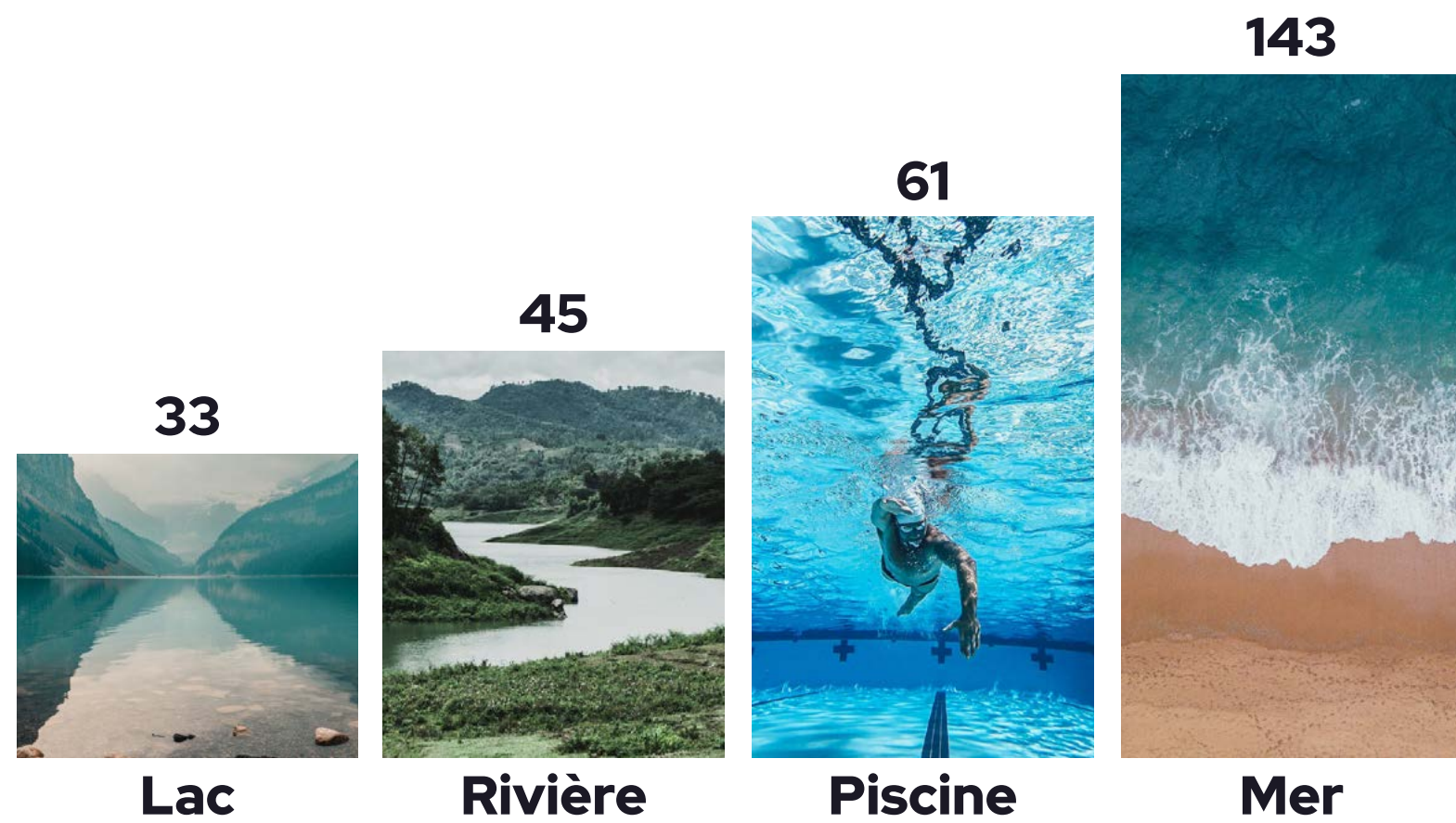

Nombre de noyade accidentelle selon le milieu.



Source : Santé publique France.

Interviews.



COUNILH Guillaume. Age : 35 ans.
 Chef de poste de secours et surfeur, Lacanau.
 Expérience : 16 ans.

Points importants :

Prix du matériel. Zone non surveillée.

Améliorations :

Communication. Plus d'argent pour surveiller.



CHARLES. Age : 23 ans.
 Expérience : 2 ans.

Sauveteur en mer, Seignosse.

Points importants :

Manque de connaissances.

Améliorations :

Long pour descendre le jet ski.



TOM. Age : 22 ans.
 Expérience : 3 ans.

Sauveteur en mer, Cap-Breton.

Points importants :

Vigilance.

Améliorations :

Effort pour ramener la victime.

Sondages.

A quelle fréquence vous baignez-vous (hors piscine) ?

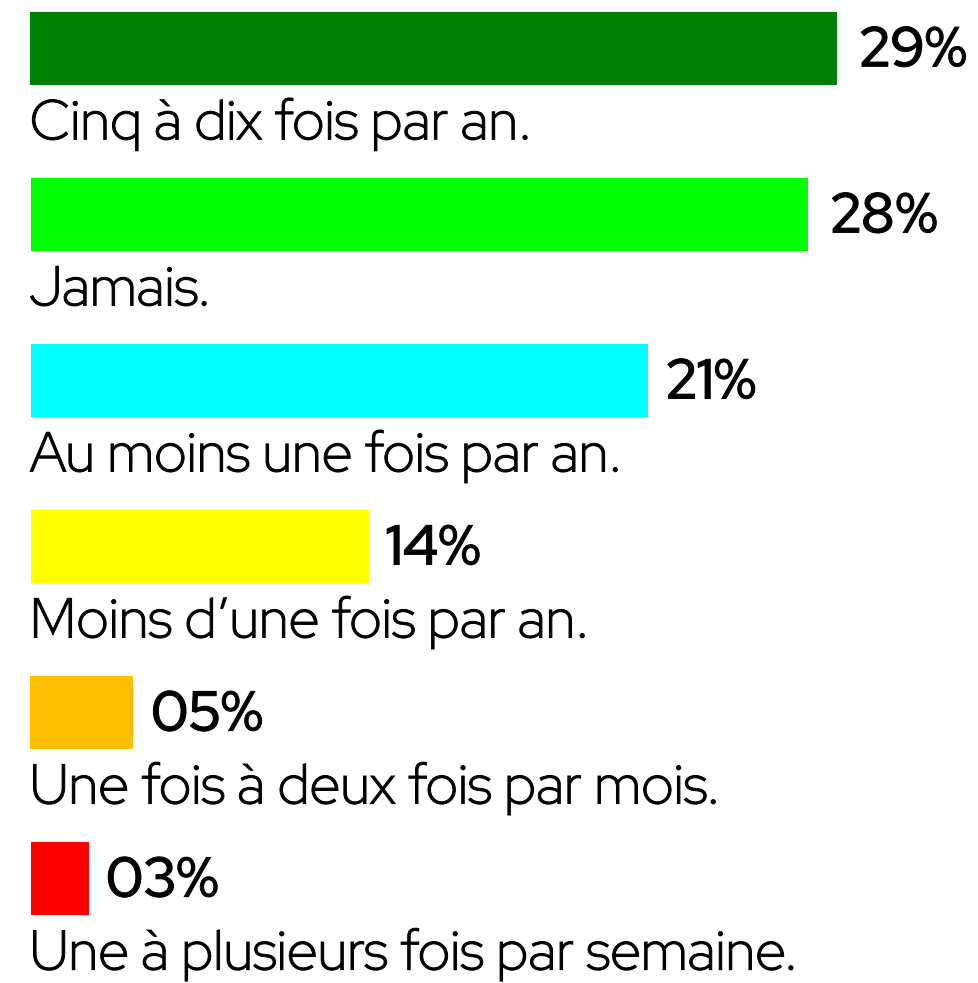

En cas de danger, qui allez-vous prévenir en priorité ?

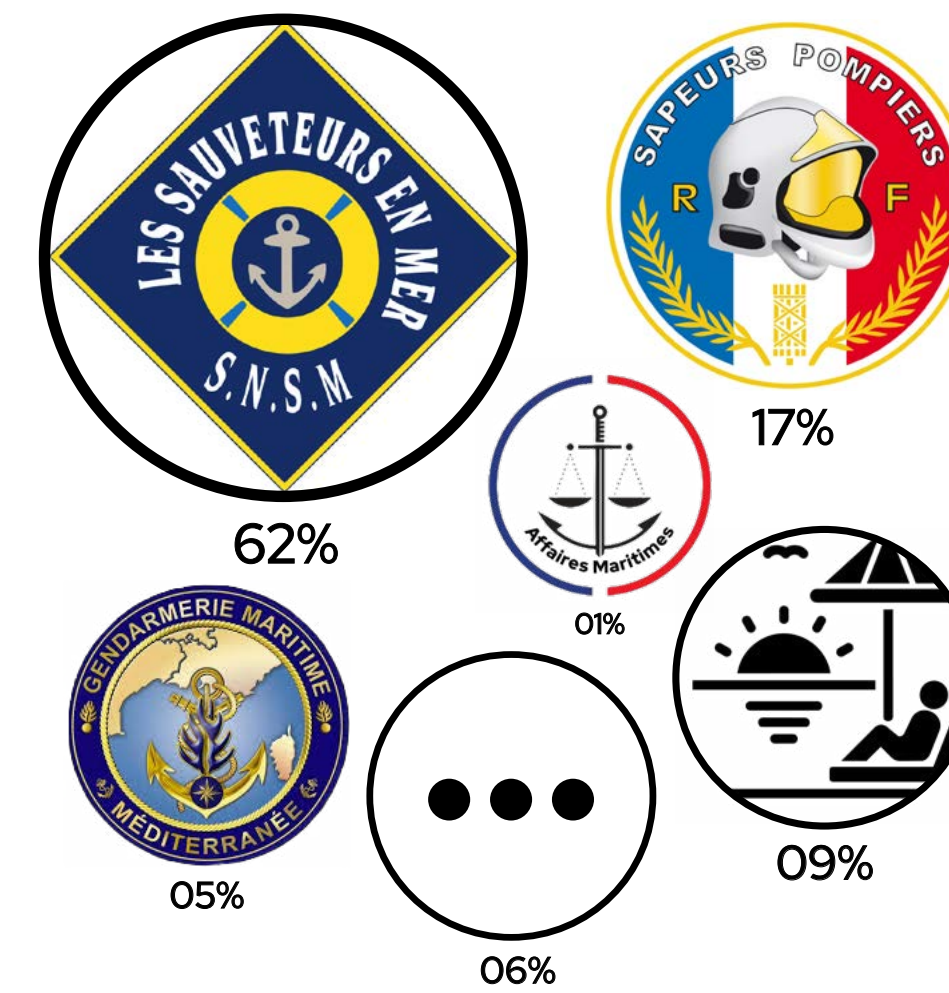

Quelle serait la solution pour améliorer la sécurité en mer ?

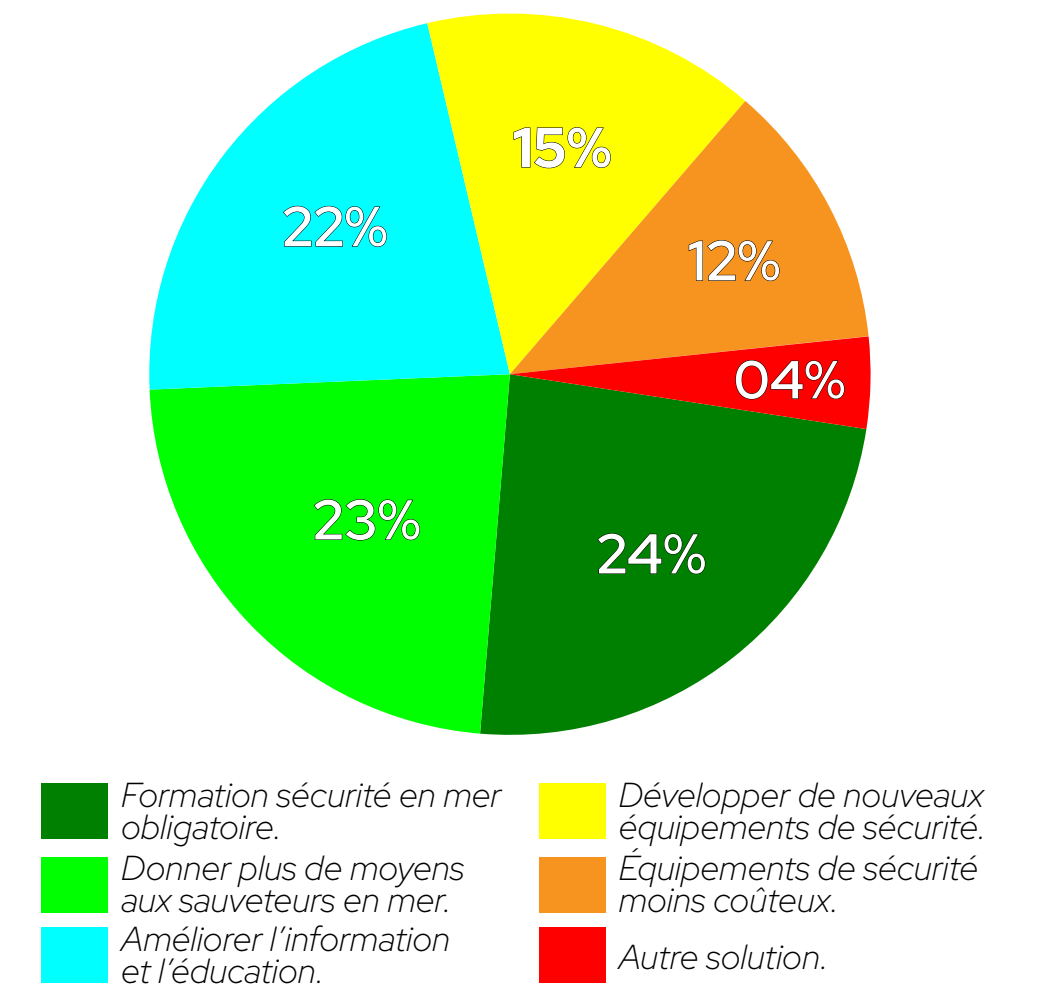

● Développement.

● Plans.

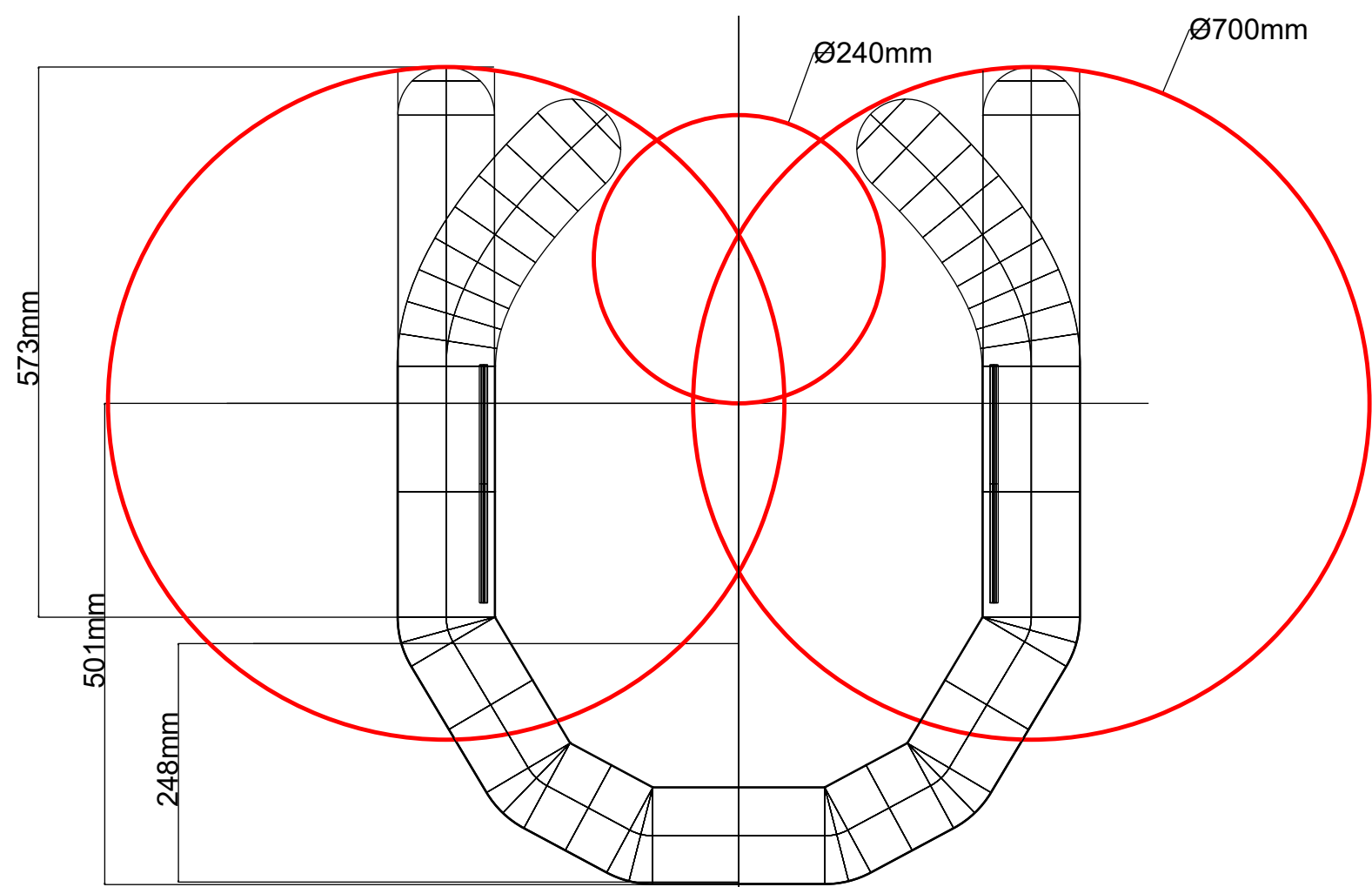

S'adapte à n'importe quel gabarit.

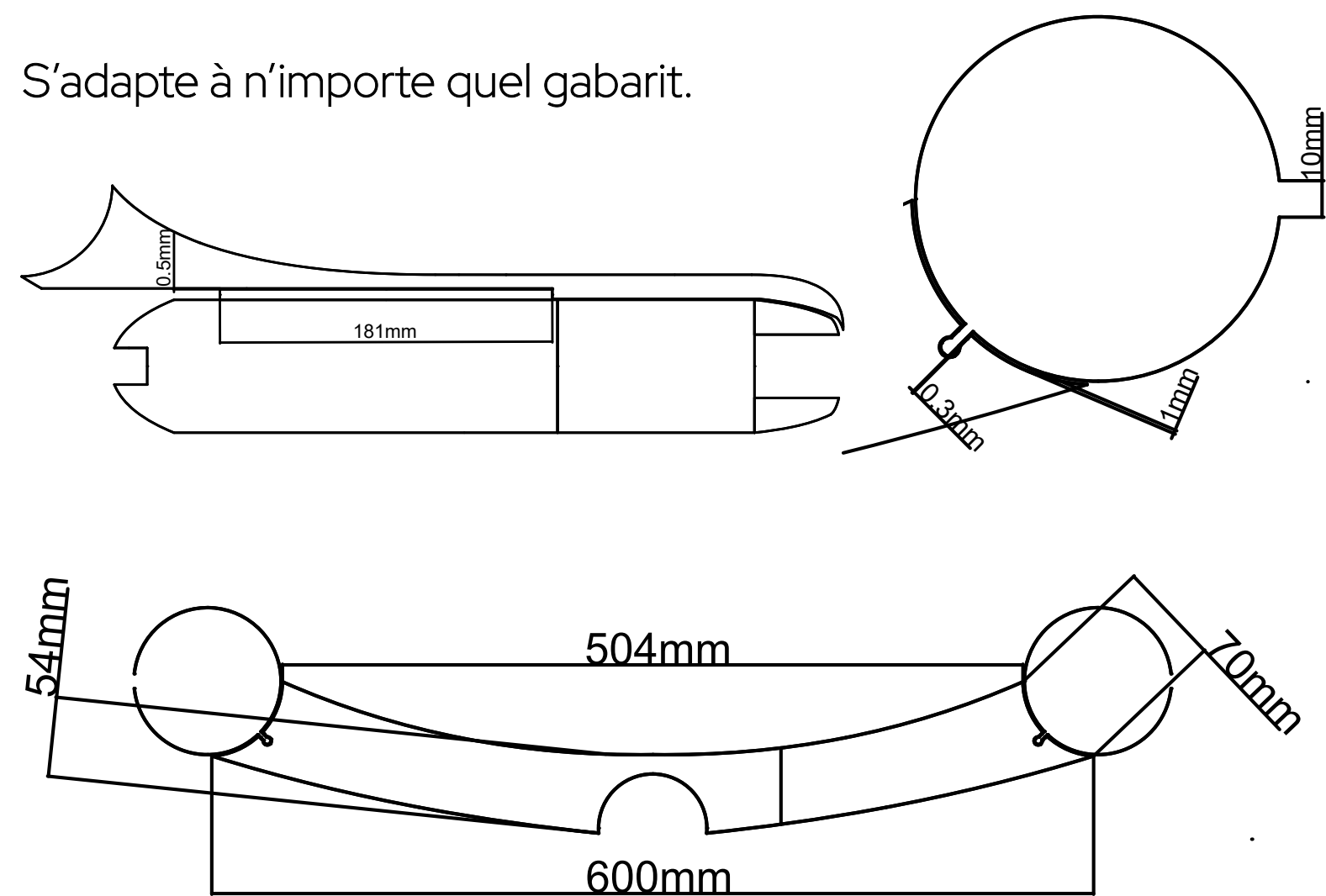

● Scénario d'usages.



● Montage.

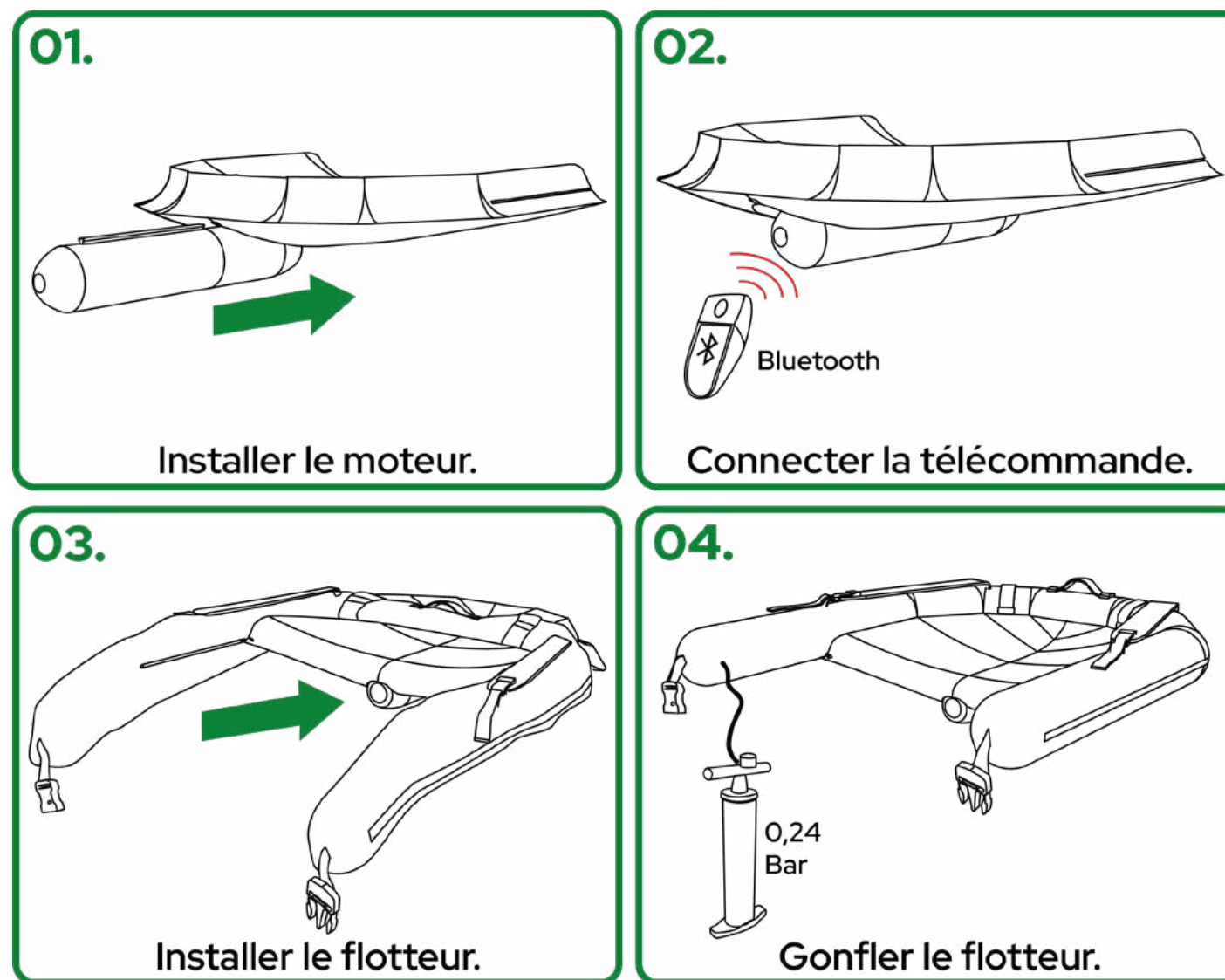

● Conception.

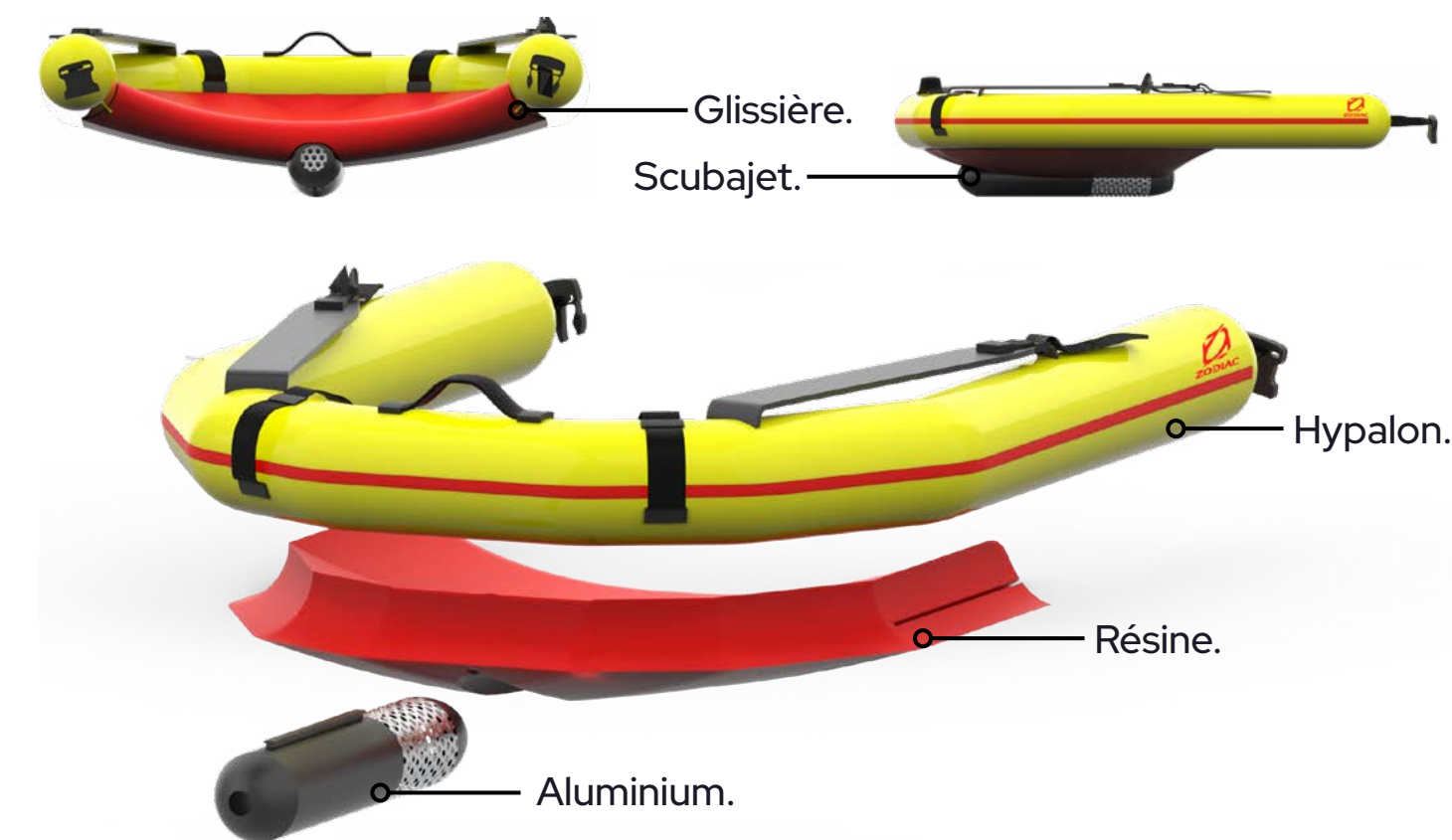

Base de la planche en polystyrène, stratifiée de fibre de verre, collée à la résine époxy et glacée.

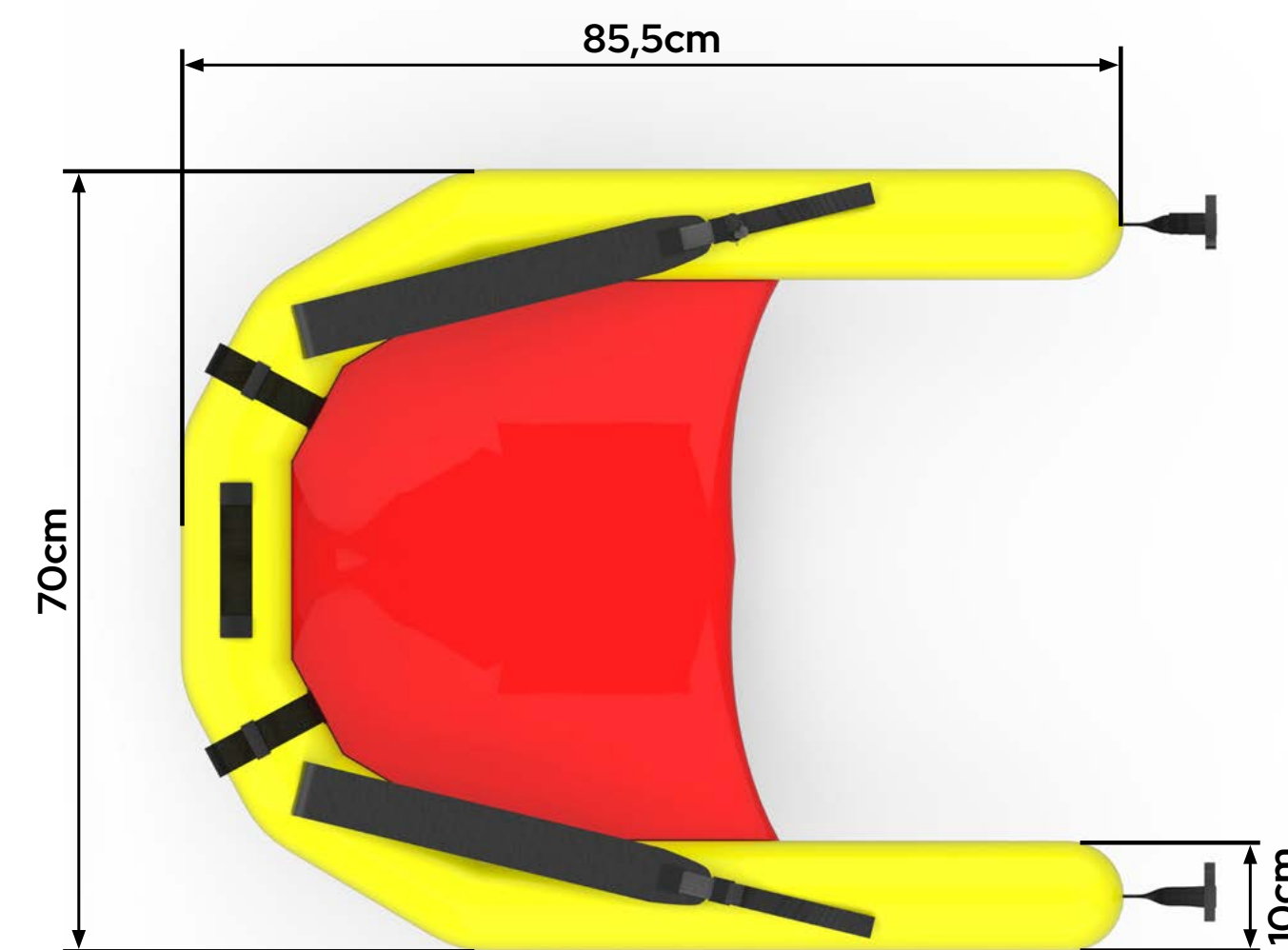



● 05. GreenGlasses.

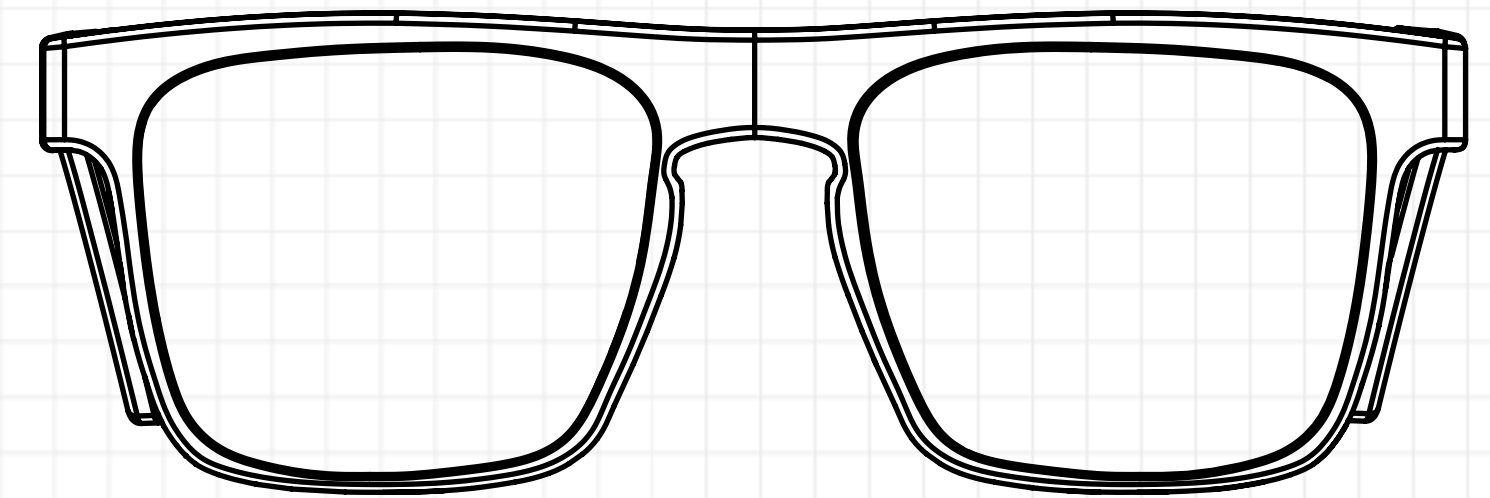
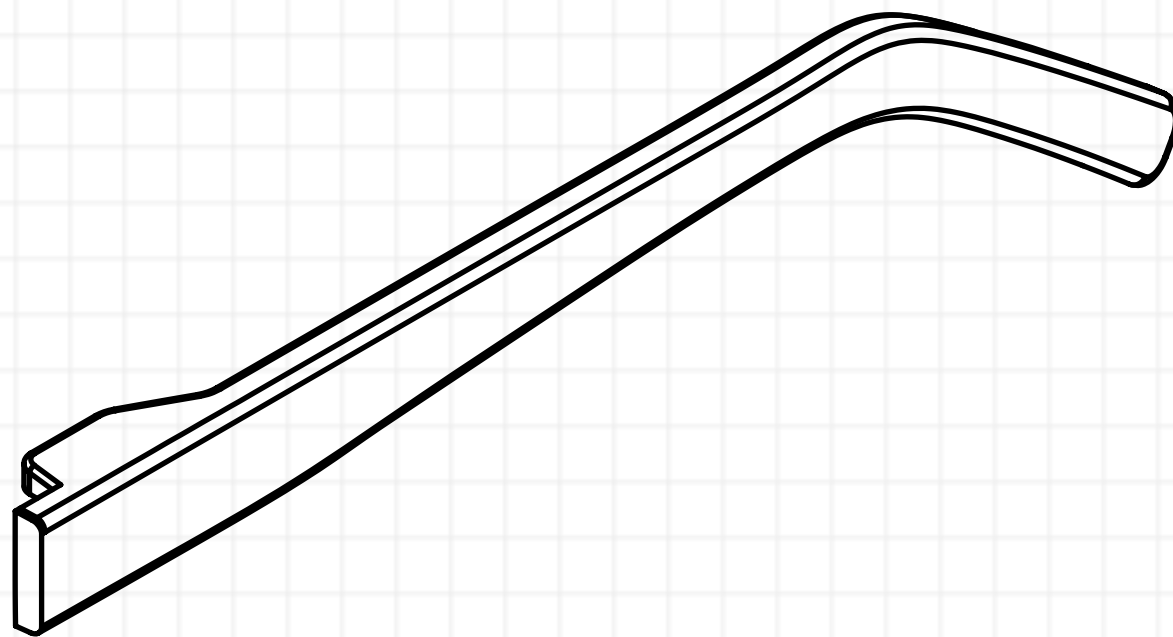
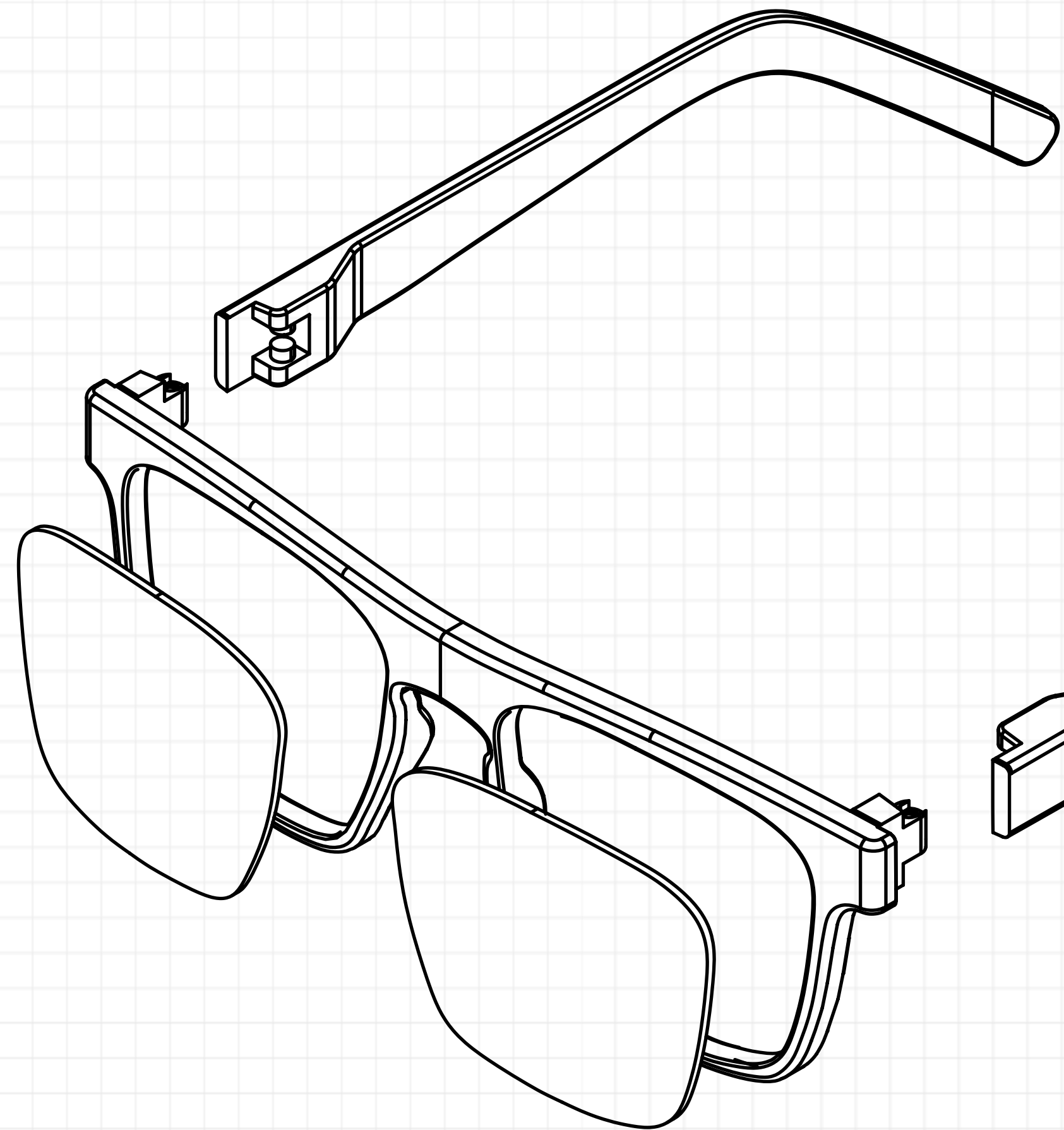

COMPÉTENCES : <ul style="list-style-type: none"> • Éco-conception • Prototypage • Étude matériaux • Dialogue en équipe 	TYPE :	Accessoire		
	DURÉE :	3 mois		
	PERSONNES :	2		
	CONTEXTE :	Entreprise		
<small>LES INFORMATIONS CONTENUES DANS CE PORT-FOLIO SONT LA PROPRIÉTÉ DE NATHAN PORTAFAX. TOUTE REPRODUCTION PARTIELLE OU TOTALE SANS L'AUTORISATION ÉCRITE DE NATHAN PORTAFAX EST STRICTEMENT INTERDITE.</small>	Confidentiel	Échelle : 1:2	Révision : A	1920x1080
		n°plan :	GG-AAA-005	

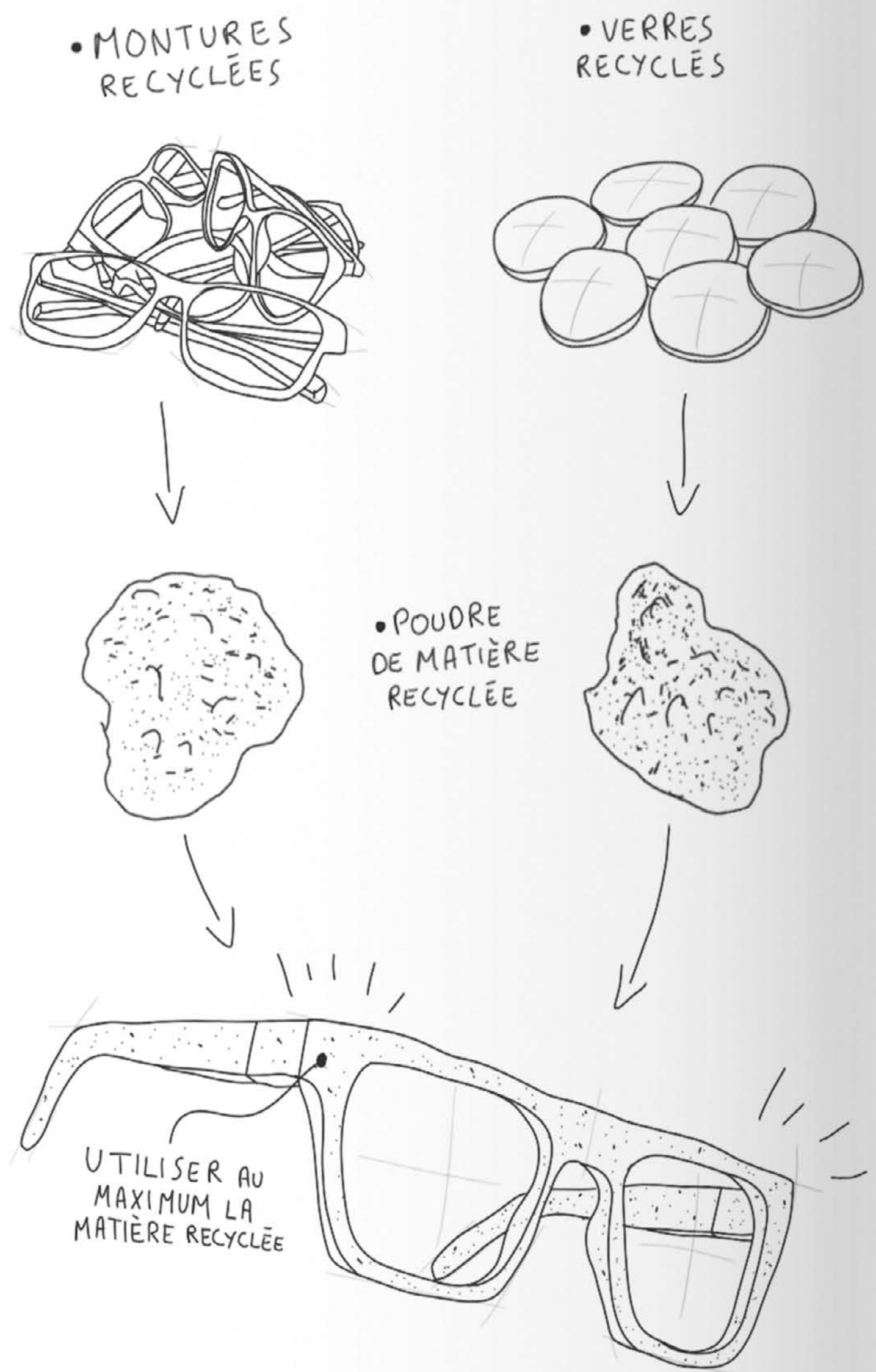

Comment éco-concevoir une paire de lunettes ?

Brief.

Chaque année, des **milliers de tonnes de plastique** et de verre broyés, liés au commerce de la lunetterie, partent au rebut. Les plus polluants sont, d'une part, **les montures** invendues ou jetées par les clients et, d'autre part, **les verres de présentation** en plastique, systématiquement jetés après la vente d'une paire de lunettes.

La marque, engagée dans une **démarche écologique** et **altruiste**, souhaite **créer une matière plastique** à partir de montures et de verres recyclés afin de donner une seconde vie à ces objets.

En donnant une **seconde vie** à ces matières, nous réduisons significativement **l'impact environnemental** de la production lunettière.

● Analyse.

● Concurrence.



Skatboard.



Lin.



Bois PEFC.



Marques **jeunes**. Formes **simples**. Matières **innovantes**.

● MoodBoard.



Science/technique.



Vision.



Humaniser et colorer.



Vertueux.



Engagement.

Technique de fabrication et **savoir-faire**. Le soin et l'humain au service de l'**émotion**. La **sobriété** : un concept simple mais un **message fort**. Un argument **écologique** porteur et **engageant**.

● Matière.



La poudre est transformée en **granulés**, pour simplifier la manipulation, puis en **plaques** par injection dans une presse.

Brillant.
Souple.
Texturé.
Irrégulier.
Résistant.
Transparent.

01.
Monture.

02.
Verre recyclé.

Hormis la couleur, les deux échantillons ont les **mêmes caractéristiques**.



Recherche.

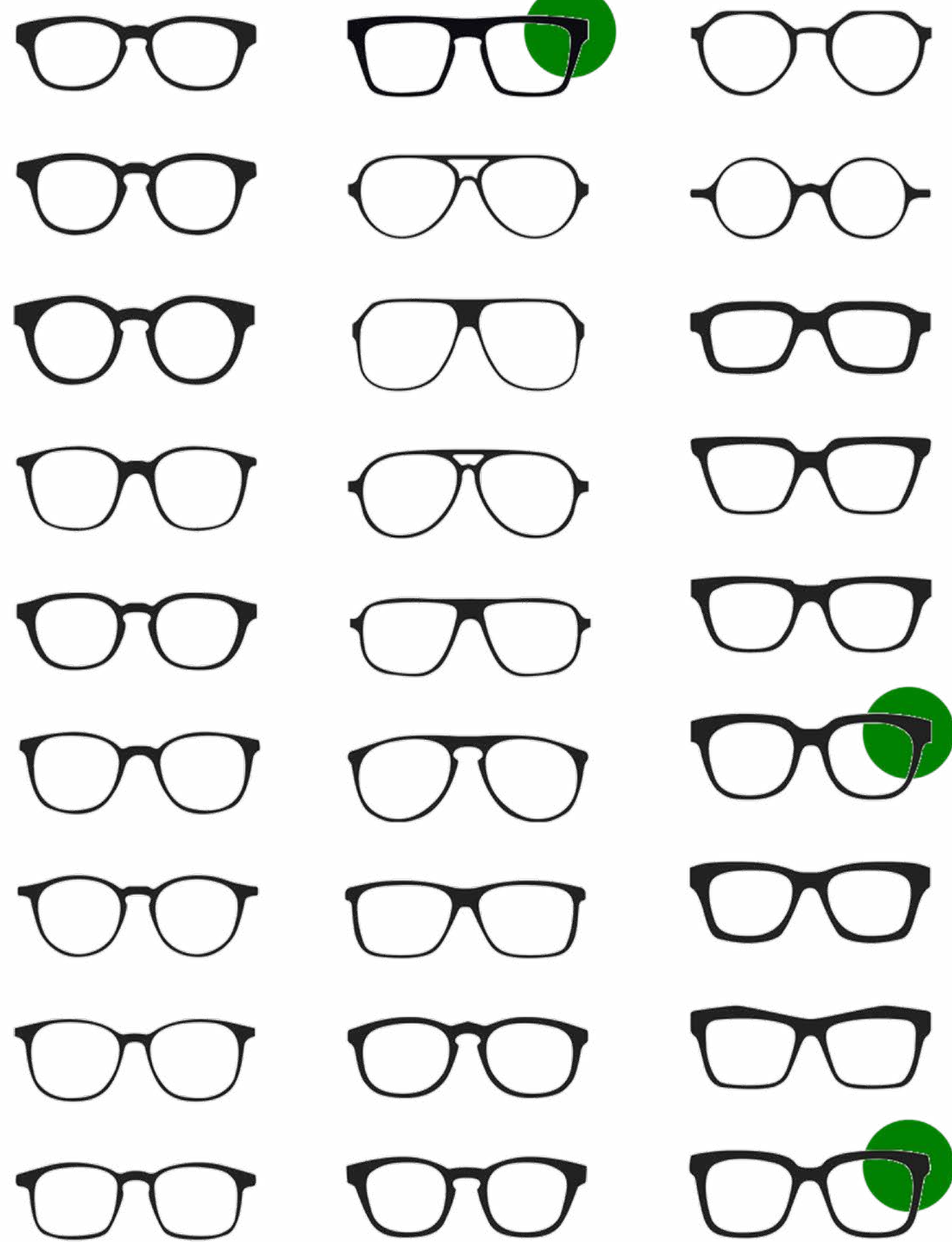

Forme **simple**, **intemporelle** et **unisexe** pour toucher plus de monde.
Monture épaisse pour une **meilleure résistance**.
Pont monobloc, sans plaquettes nasales, pour utiliser un maximum de matière recyclée.

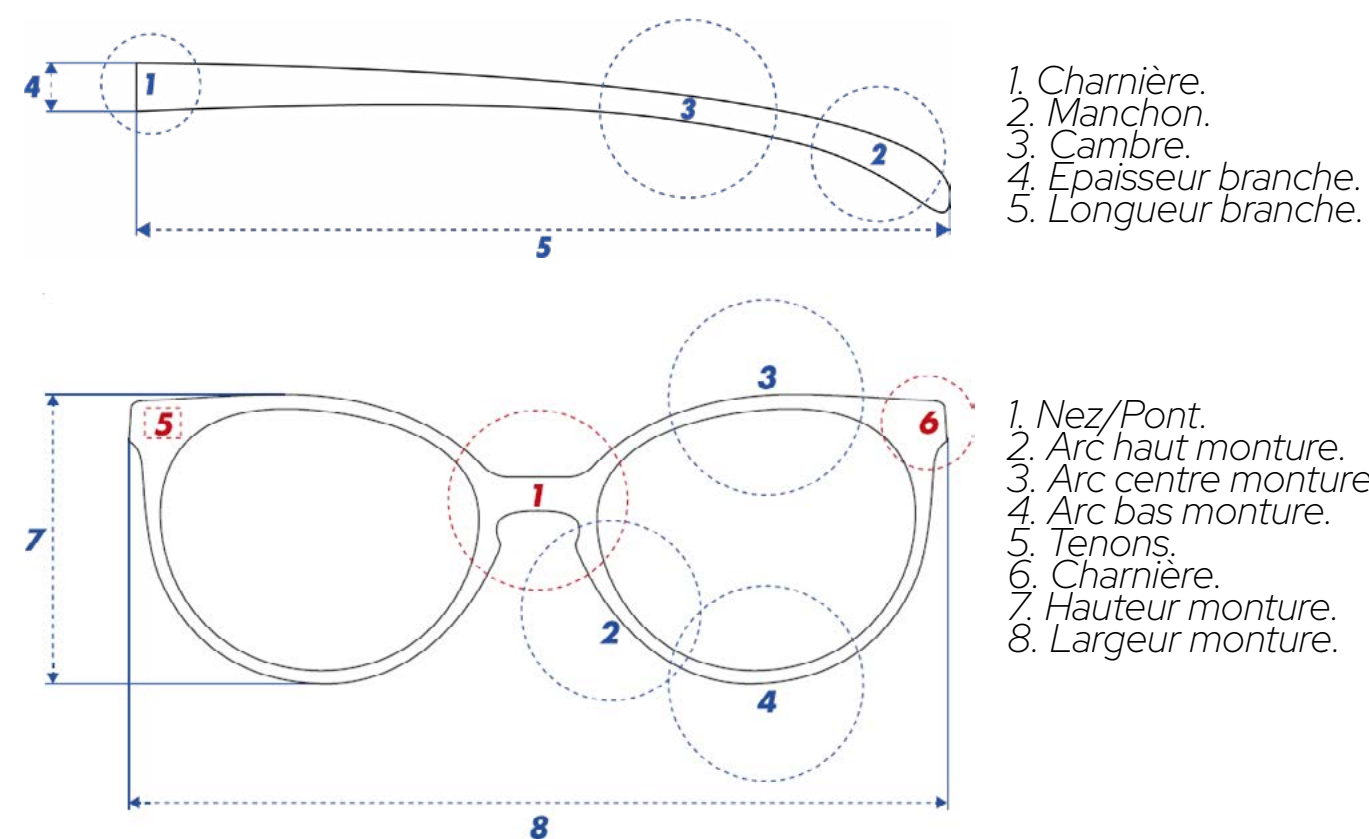

Liste des éléments sur lesquels travailler.

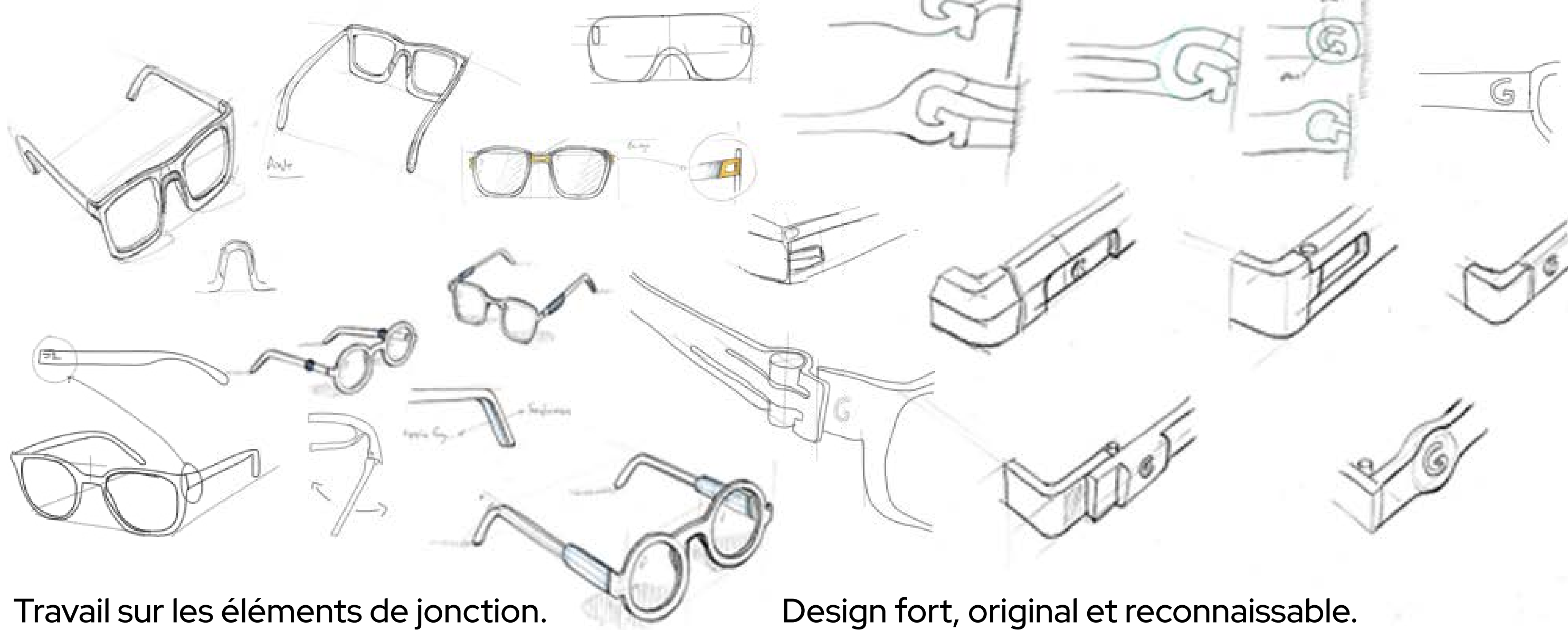

Travail sur les éléments de jonction.

Design fort, original et reconnaissable.

● Développement.

● Évolution formes.



Différentes versions.

Plus la paire de lunettes est simple, moins le coût de production du moule sera élevé. Lunettes entièrement en matière recyclée ou avec des charnières de récupération.

● Pistes retenues.



Éclaté piste 1.



01.
Charnière moulée.

Moule complexe.



Éclaté piste 2.



02.
Vis recyclée.

Moule simplifié.

Piste 1 : le clip permet à la branche d'être retirée et remise simplement.
Piste 2 : la butée sur la partie latérale fait se prolonger la branche après le pivot.



Prototypes.

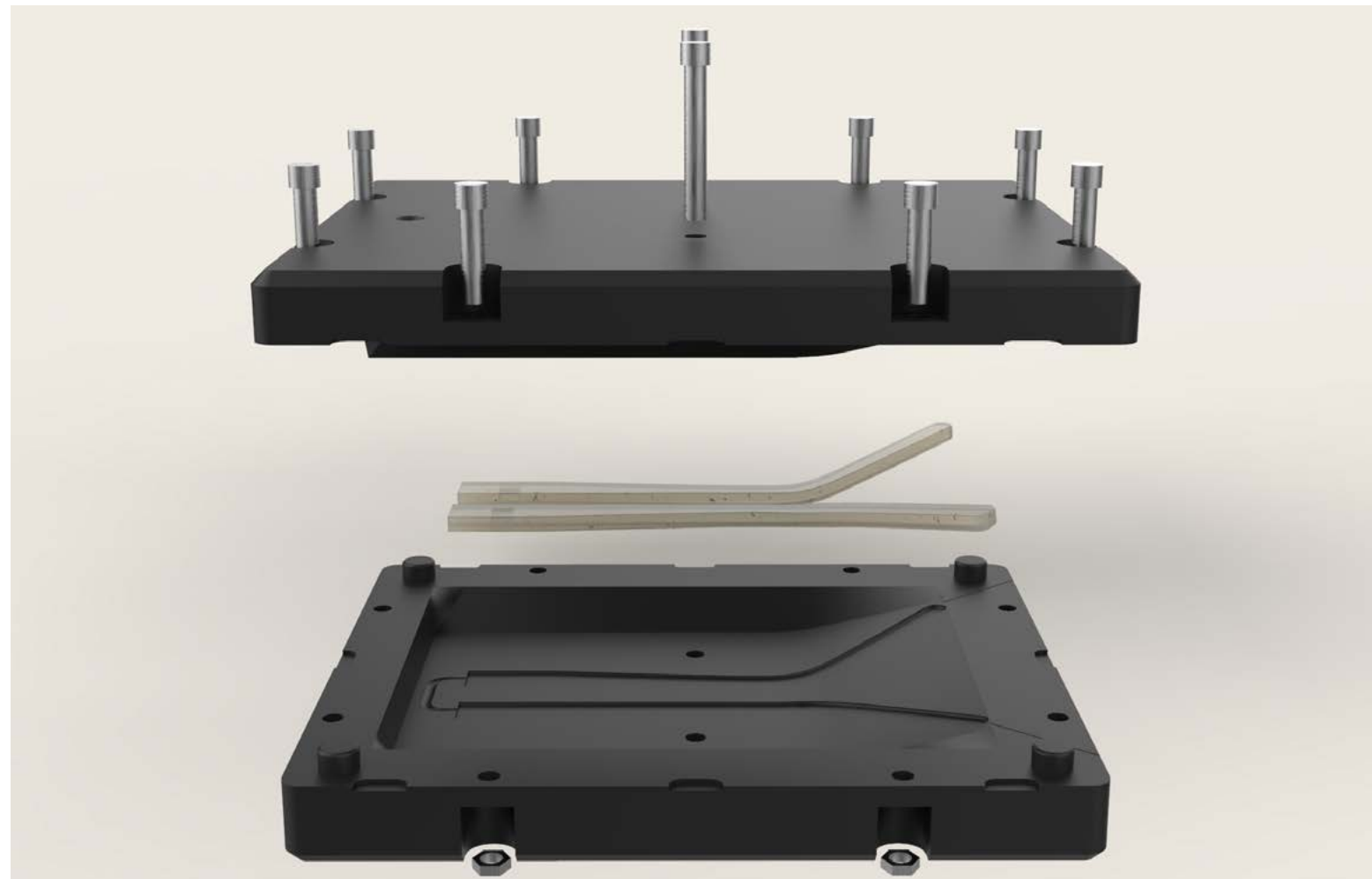
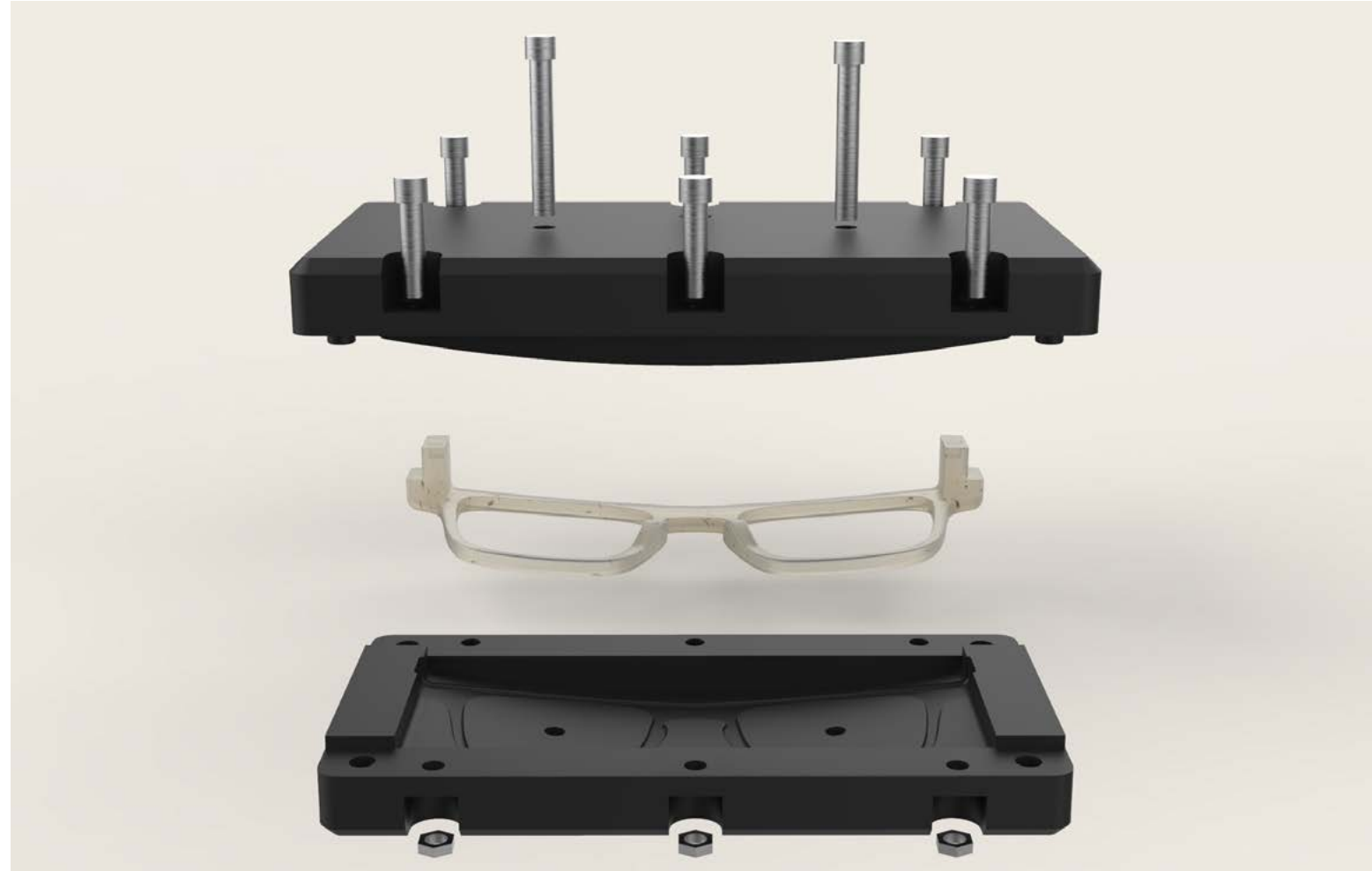

Modélisation de nos propres moules.

Bien positionner : le point d'injection, les événements, les éjecteurs, le plan de joint et le passage des vis.



Moules 1:1.



Injection dans un moule en PLA.



Prototype après ponçage.





Rendu piste 1.



Rendu piste 2.

Plus de projets.

Je prends un réel plaisir à concevoir des projets dans des domaines très variés. Cette transversalité nourrit ma curiosité et me permet d'explorer des problématiques nouvelles.

J'aime les outils de conception 3D et de rendu car ils me permettent de donner forme avec précision à mes intentions. Ils deviennent un espace de jeu ludique, jusqu'à faire émerger des objets cohérents, sensibles et justes.

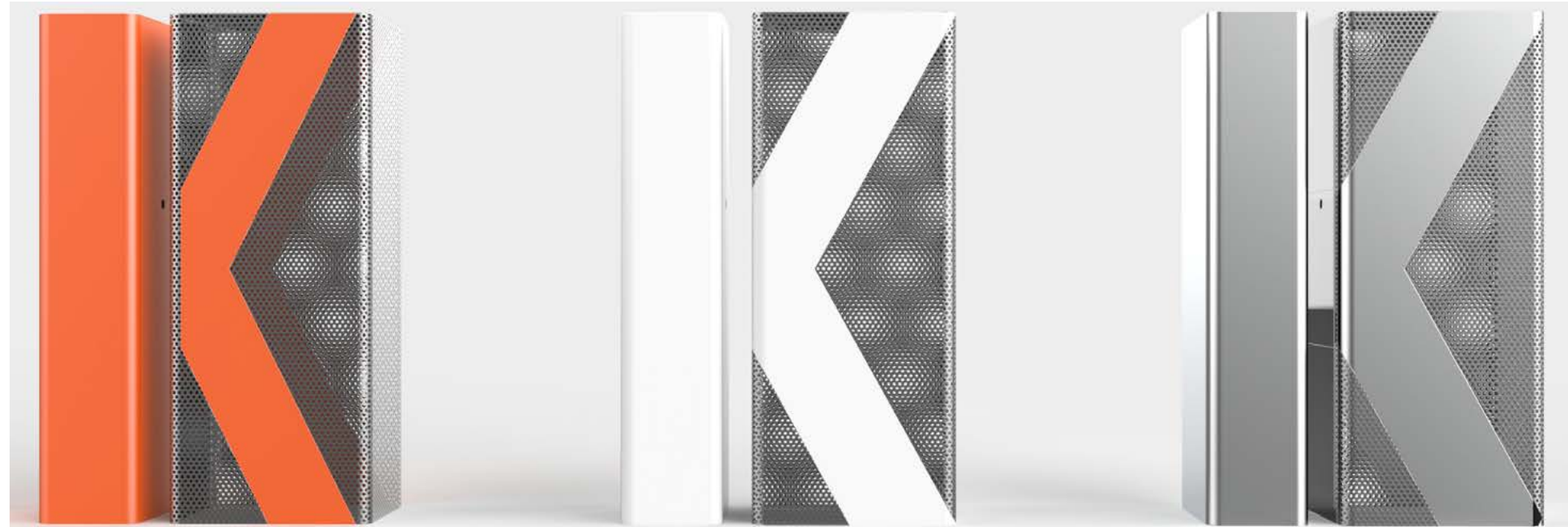

Mobilier urbain.

Proposition concept client.

Keenat.

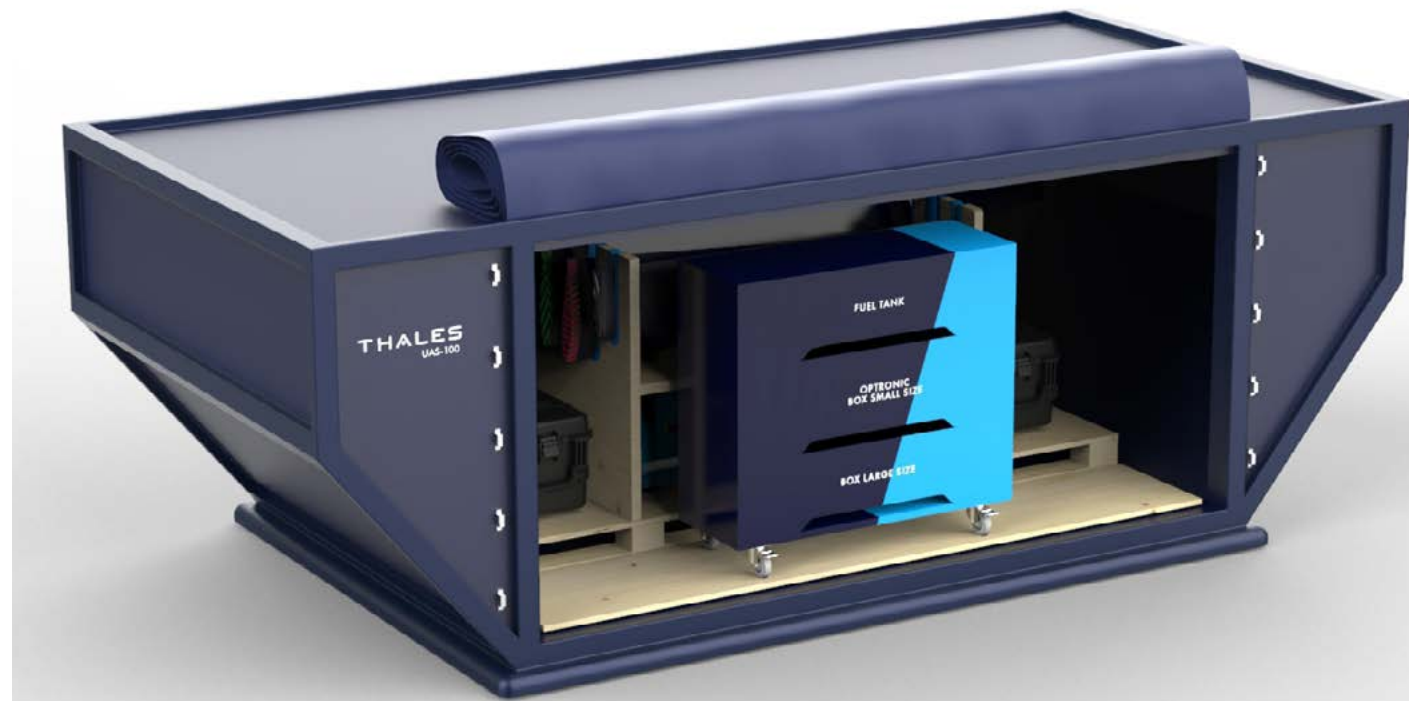

Conditionnement.

Proposition visuelle client.

Thales.

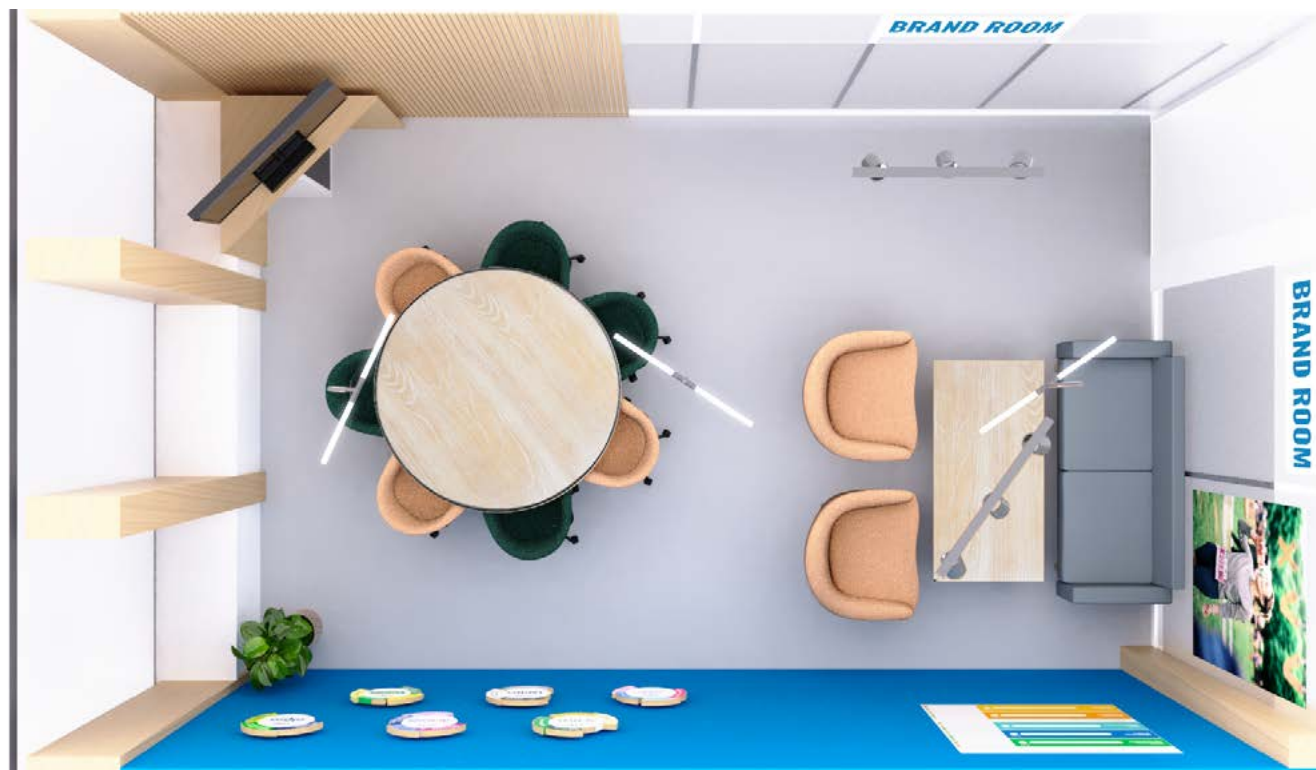

Aménagement.

Proposition concept client.

Danone.



Mobilier urbain.

Proposition concept client.

Arkolia.



Mobilier.

Projet compétition.

Vitamine.



Packaging.

Projet fictif.

Carolyn.



● Rendering.

J'aime explorer différents médiums pour donner forme à mes idées. Je considère les outils physiques comme indispensables pour leur rapport direct à la matière et leur spontanéité. Lors du processus créatif, cela donne toujours naissance à des formes plus vivantes, naturelles et originales.



@_NAPDESIGN



Devialet.

Tablette.



Jack Daniel's.

Marqueurs à alcool.

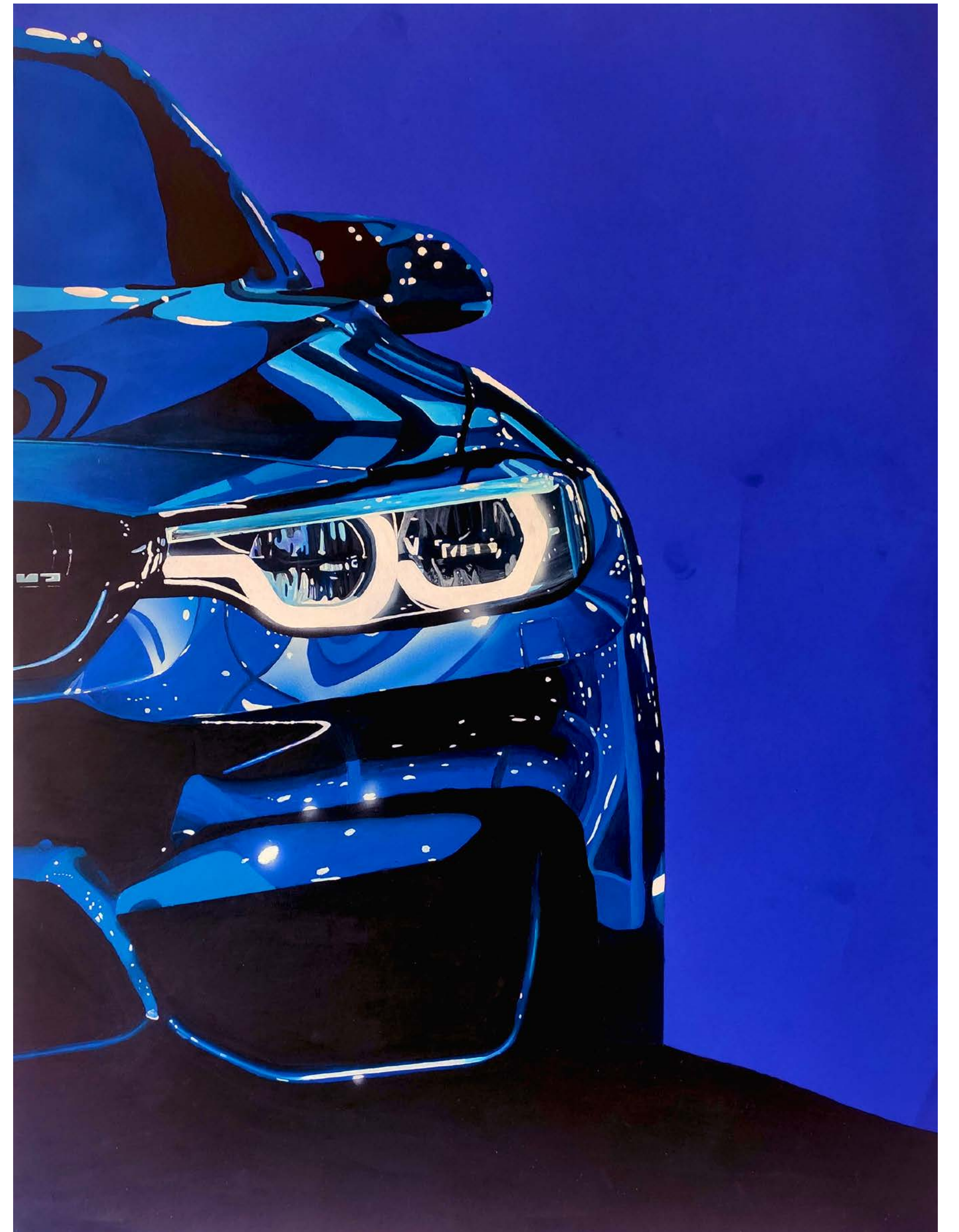

BMW.

Peinture.



Argentique.

Ma pratique argentique nourrit mon approche du design par son **rapport au temps, à la composition et à la quête de la perfection.** Elle m'aide à porter plus attention à mon **environnement**, et à capturer chaque instant avec **passion.**

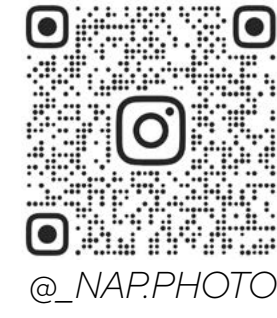

C'est bête. Street photo.

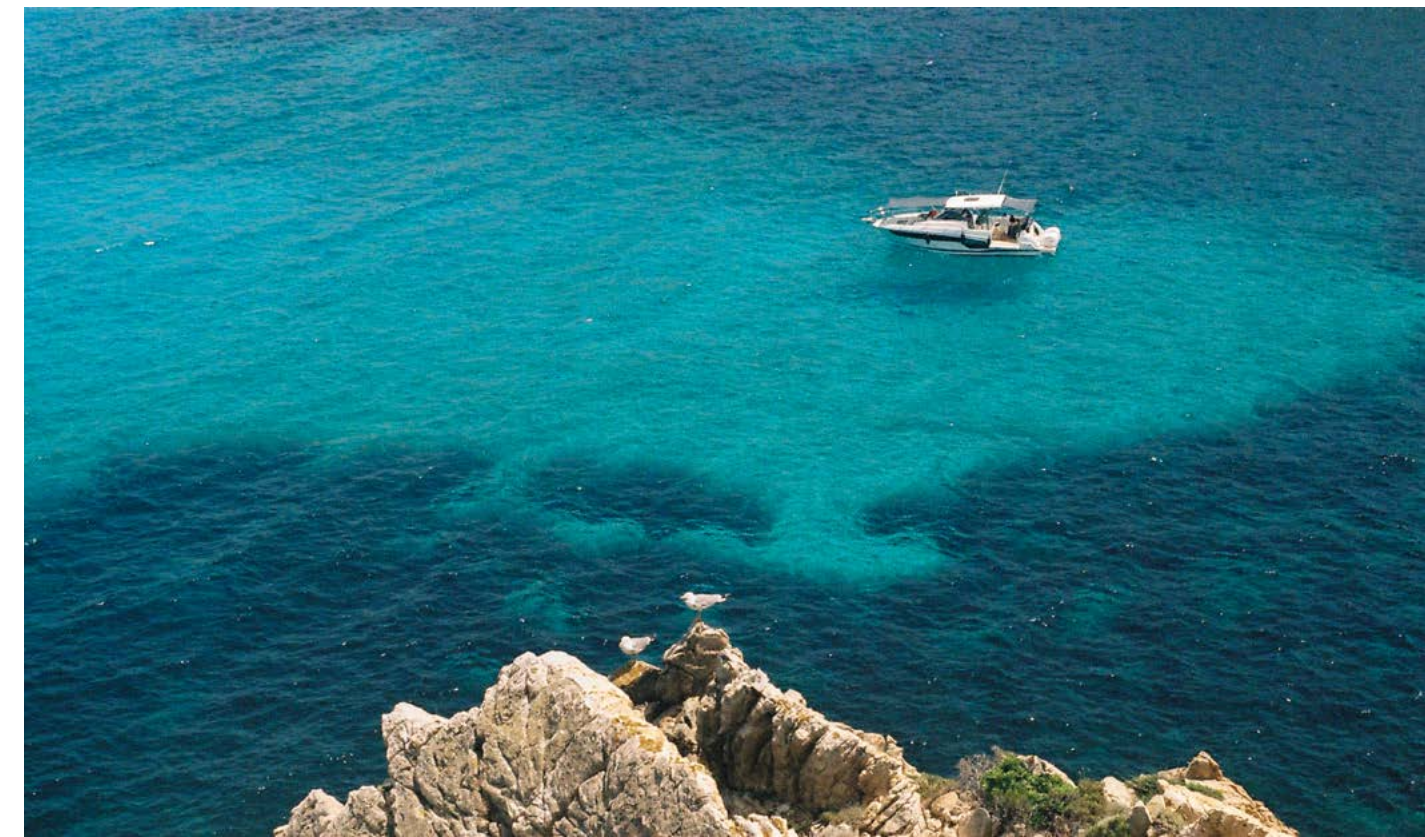

Corse25. Voyages.

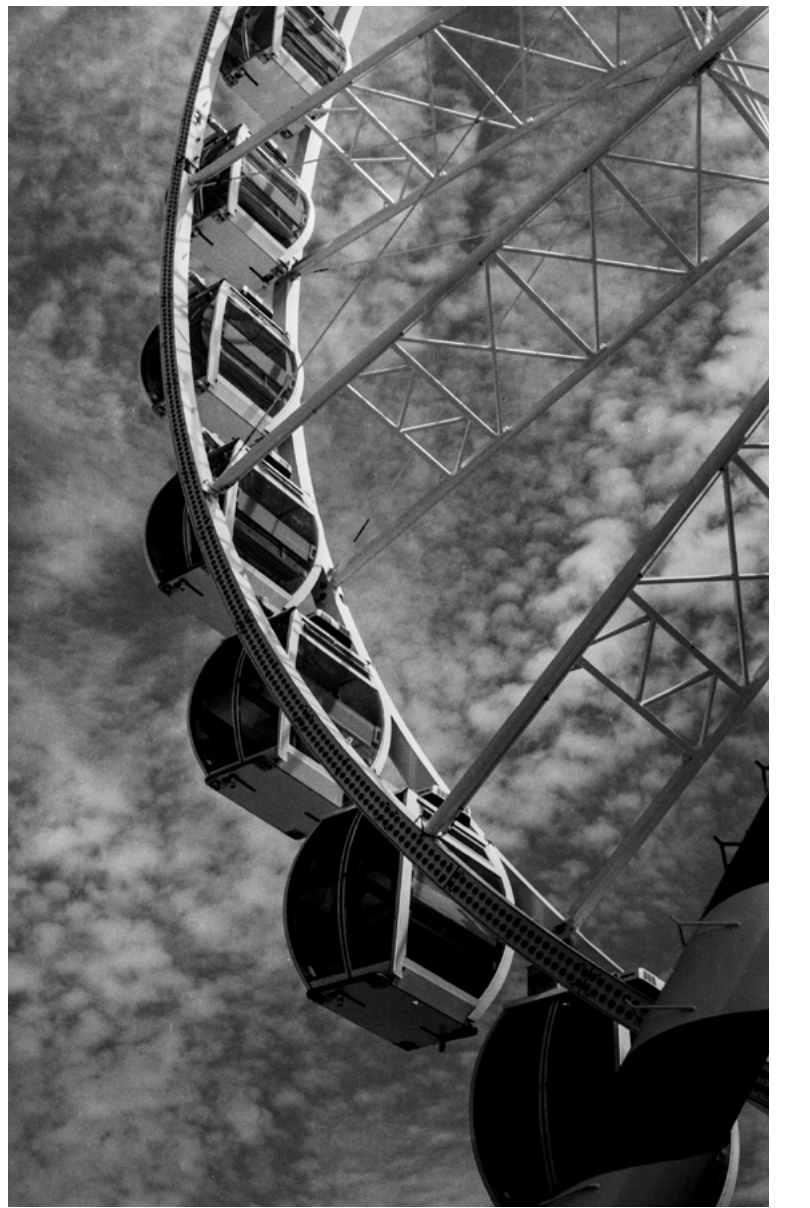

Plaisir. Événements.



Vassili Schneider. Cinéma.



Capu Di a Veta. Paysages.



JFSO. Mariages.



Unnamed. Instants.



HORS-NORMES. Mode.



Mériadeck. Lieux.



Retro car. Voitures.

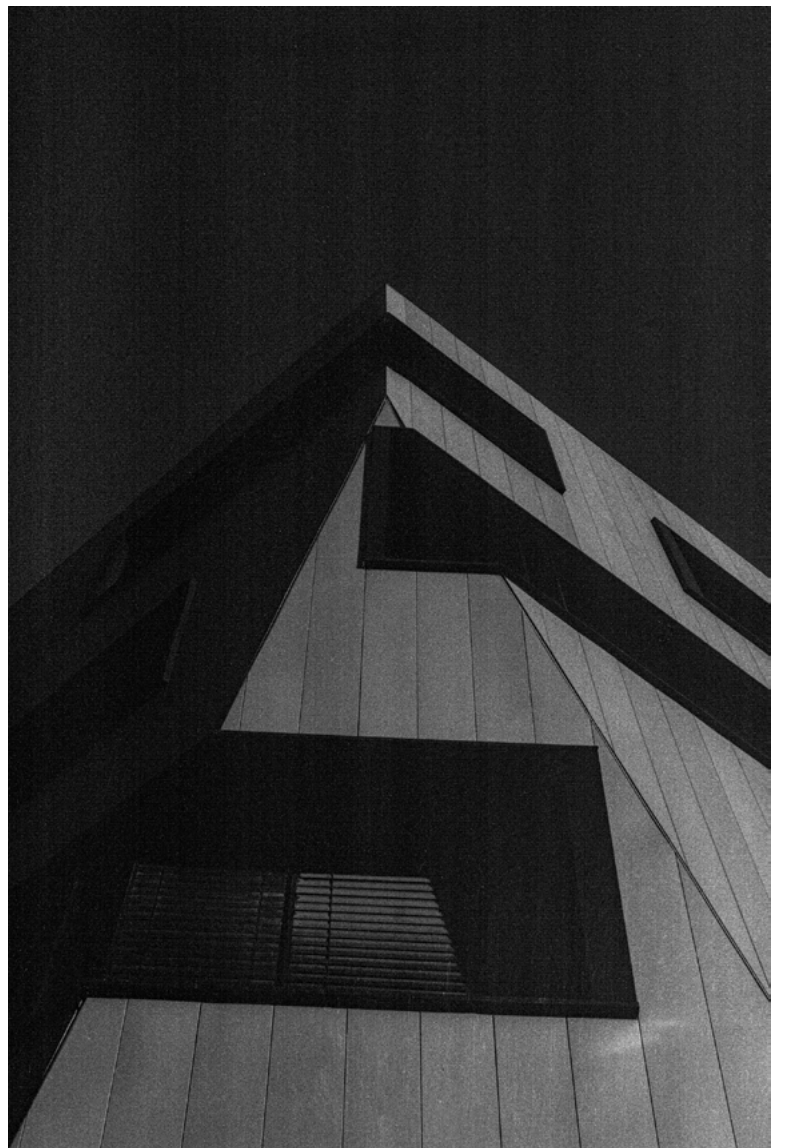

Brutalist. Architecture.



MERCI !

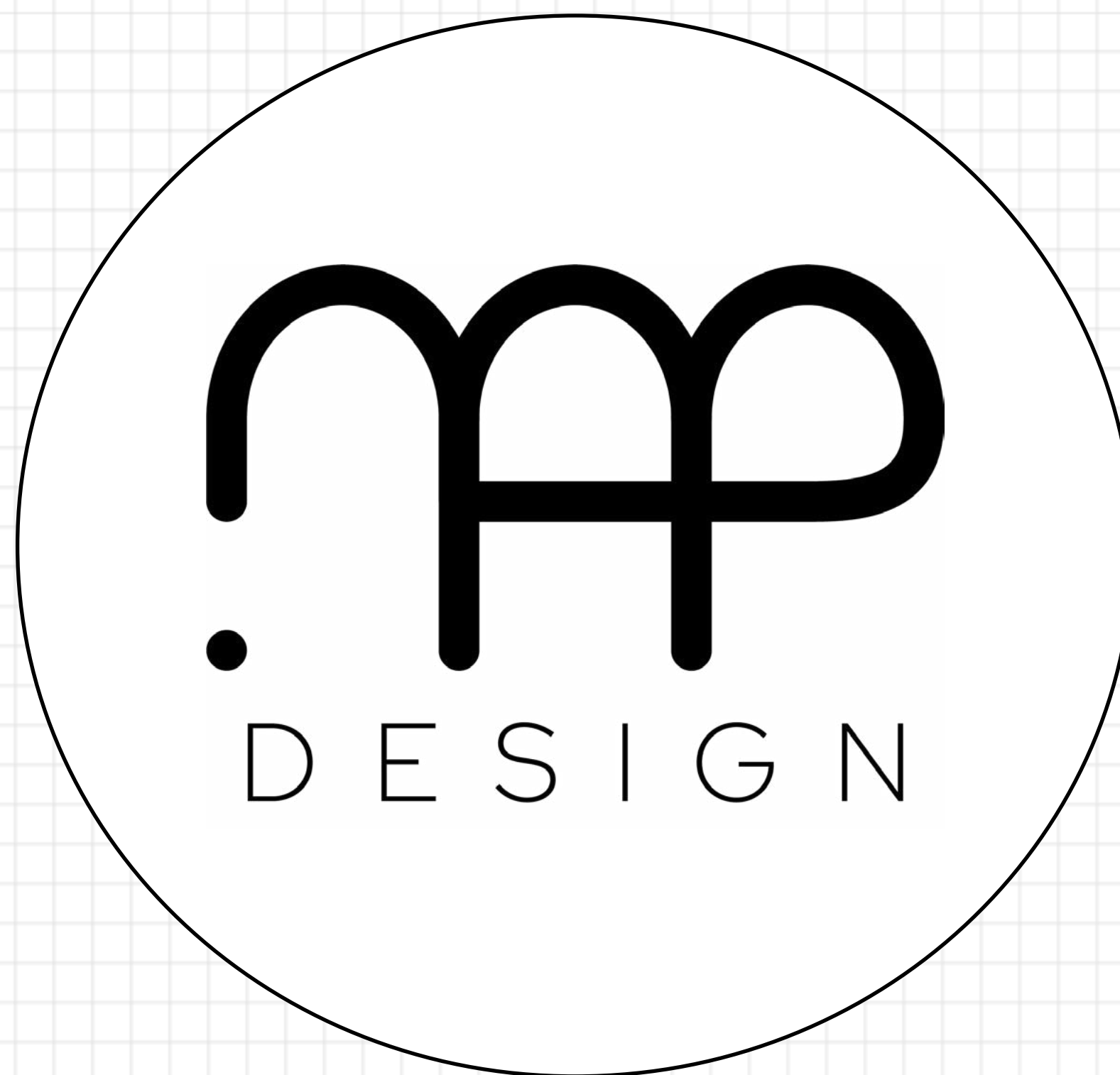

Restons en contact.

☎ 06.35.59.23.39

🇧🇪 Nathan Portafax

✉ contact@nap.design

🌐 www.nap.design

🌐 Nathan Portafax